

**קונטרס**

**ללכת בדרכיו ולחזק בדקה**

במשנת רבותינו נשיאנו

**בתיקון עירובין ברשות הרבים**

חלק ב

## מפתח

הקדמה.....	שמ
גדר רה"ר.....	שמב
רה"ר עקומה.....	שמג
דוחה הביאור בדברי רבינו – שכוונתו לדין סילוק מחיצות.....	שמה
דוחה הביאור בכוונת רבינו – שאי"ז מחיצות הניכרות.....	שמו
ביאור אמיתי בדברי רבינו – דרך הרבים מבטלת מחיצה.....	שמז
סיכום הדעות בנידון רה"ר עקומה.....	שמח
דיו חומה הוא כשאר פרצות.....	שמט
דין פסי ביראות.....	שנ
דין ג' מחיצות הפתוחות לר"ה והפתוחות לכרמלית.....	שנא
ג' מחיצות פתוח לר"ה, דריסת הרבים מבטלים המחיצה.....	שנד
גדרי נחלים וימים.....	שנה
סיכום.....	שסב
חורי רה"י כרה"י.....	שסג
לשיטה שצריך ס"ר הכוונה שבכלל העיר יבקעו ס"ר.....	שסד
הראיה שס"ר מוסב על העיר בכללותה.....	שסו
ביאור ההלכה בעיר של יחיד.....	שסז
יבאר מה מקשר בין חלקי העיר.....	שסט
יישוב דיוק האגרות משה מלשון השו"ע.....	שע
דיוקים נוספים בלשון רש"י.....	שע
ידון מזורק מרה"ר לרה"ר דרך רה"י.....	שעא
מקור ההלכה שס"ר הוא בצירוף כל העיר.....	שעא
רק בעיירות המוקפות חומה היה רה"ר אחת.....	שעב
גזירת כוחו בכרמלית בעיר שאין בה ס"ר.....	שעג
ביאור ההוכחה מחמת תוכן ההלכה.....	שעו
ביאור ההוכחה מחמת ניסוח ההלכה.....	שעז
חילוק בין גזרת כוחו בכרמלית לגזרת עיר של רבים.....	שעז
אין סתירה לדברינו מל' רבינו בדין תל שבקעו בו רבים.....	שעז
מבוי המפולש מב' צדדיו ואין רבים בוקעים בו.....	שעח
יוכיח שכל מחנה ישראל רה"ר, והמדד לס"ר לפי העיר.....	שעט

דיון בדברי הראשונים אם מחנה ישראל רה"ר..... שפב  
 בירור בדעת רש"י – אם מחנה ישראל רה"ר..... שפד  
 בירור בדעת הראשונים שמחנה ישראל לא הי' רה"ר..... שפה  
 דרכו של הבית מאיר שהיה מחיצות למחנה ישראל..... שפט  
 היוצא מדברי אדה"ז שמחנה ישראל היה רה"ר..... שצ  
 בירור דעת רבותינו האם עיקר ההלכה שצריך ס"ר או אי"צ..... שצא  
 שיטת הצמח צדק..... שצא  
 דחיית השיטה שדעת אדה"ז שהעיקר שצריך ס"ר..... שצג  
 דברי אדה"ז ושיטתו..... שצה  
 דחיית הקושיא שהי' לאדה"ז לכתוב שהעיקר שאי"צ ס"ר..... שצז  
 כח המנהג..... שצז  
 ביאור דעת כ"ק אדמו"ר..... שצט  
 עם מי צדק ההצהרות "חולק על הרבי" ו"חולק על השכינה"..... שצט  
 בדברי ודעת כ"ק אדמו"ר בכל הנ"ל..... ת

## הקדמה

בחלק א' ביררנו והעלינו מדברי רבותינו ז"ע הצ"צ (ואדמה"ז) כמה יסודות חשובים בתיקון עירובין:

(א) על יר"ש להחמיר על עצמו ולא לסמוך על השיטות המקילות שאין לה"ר אלא אם יש ס"ר בעיר, ולכן במקומות שמתקיים בהם שאר תנאי לה"ר יש להחמיר גם במקום צוה"פ.

(ב) ביססנו שאין יסוד להתיר צוה"פ ברה"ר כאשר לה"ר מעוקם אפי' בצורת ד', היות וסברא זו שרה"ר צריכה להיות מפולשת ביושר זה כנגד זה, אינה ברורה לצ"צ אלא הוא מסתפק בכך.

(ג) העלינו מדברי הצ"צ: שבמקום שיש פירצה טז אמות – אומרים בזה מה"ת "אתי רבים ומבטל מחיצה", וממילא לא נוכל לסמוך על צוה"פ במקום שעוברים שם רבים.

(ד) העלינו מדברי הצ"צ שאין לסמוך על ההיתר המכונה "מחיצת הבתים", משום שמבואר בדבריו שבמקום שאין ג' מחיצות גמורות (אלא אחד מהם הוא דלת) אין מספיק מחיצות אלו לבטל לה"ר, וכן לא יועיל אם נוסיף ברוח רביעית דבר שהוא פחות מדלת, ובמחיצות הבתים אין אלו מחיצות גמורות כמובן, וממילא צריך ב' דלתות משתי הרוחות המפולשות.

בחלק זה נוסיף ונברר נקודות חשובות בעניין זה:

(א) נוכיח בדברי אדמה"ז בסי' שמ"ה סי"א, שכל המשתמע בדבריו שיש היתר כאשר לה"ר אינה מפולשת

זה כנגד זה, אין זה אלא כאשר יש לעיר חומה ולכן אם אם לה"ר מעוקם יש למקום ג' מחיצות גמורות, אולם בעיר שאין בה חומה – גם אם לה"ר מעוקמת אין זה מחיצה גמורה ולא מתבטל מהמקום שם לה"ר.

(ב) נוכיח שהסיבה שלא מועיל לדברי אדמה"ז במבוי המפולש המחיצות משני צידי הפילוש, היא משום, שכאשר יש פירצה ט"ז אמה במחיצה, לכו"ע אמרינן שאתו רבים ומבטלי מחיצה.

(ג) כהמשך ליסוד שבפירצה ט"ז אמה אומרים שאתו רבים ומבטלי מחיצה, ביססנו מדברי אדמה"ז והצ"צ, שכאשר יש נקודות מפגש בין לה"ר לרה"ר יש יחסי גומלין ביניהם, ואף שבדרך כלל אין לה"ר מושפעת מרה"ר,

מ"מ יש מקומות מסוימים שנחלש כח לה"ר במפגש עם לה"ר – כמו מקום שיש ג' מחיצות ורוח רביעית פתוחה לרה"ר שדוחקים שם רבים לפעמים – ואף שלא נעשה לה"ר מ"מ מתבטל מלהיקרא לה"ר. ונביא כמה וכמה דוגמאות ליסוד זה.

ולאור זאת מובן שבמקום שהגדרתו היא לה"ר, אין מתבטל ממנה שם לה"ר אף שיש לה מחיצות מהצדדים משום שבנקודת המפגש הזו גובר יד לה"ר.

(ד) נוכיח שגם לשיטות שצריך בקיעת ס"ר כדי להחשיב מקום לרה"ר, המדד למספר זה אינו על כל רחוב ורחוב, אלא מספיק שבכל העיר יש בקיעת ס"ר.

עיקר ביסוס יסוד זה הוא מההלכה

דורינו במכתבו אל הרה"ג מנחם צבי איזנשטט, שכתב (לולא המחיצות הרי) מנהטן הוא רה"ר דאורייתא, משום שיש שם ס"ר והגם שציין שם ש"צ"ע ובירור דשמוא יש מקום להתיר שם מחמת ה"שראנקען" דאולי יש להם דין צוה"פ או אפי' מחיצה, מ"מ לולא זאת, כ"ק אדמו"ר הסכים שם לדבריו, וע"ז מעיר הערתו: "לכו"ע רה"ר מה"ת", ולא כתב שצ"ע להתיר מחמת ש"צ"ע ובירור האם יש ס"ר בכל רחוב ורחוב, ובכל יום ויום", הרי ברור שישנם ציורים שישנם ס"ר ובוזה הוי רה"ר לכו"ע, וכמו"כ הרי לן גם מזה, שדעת כ"ק אדמו"ר נשי"ד הוא שאין לעיין ולהסתפק שאינה רשות הרבים מחמת שאינם מפולשים, וכן מחמת שישנן מחיצות הבתים.

ומזה יוצא בבירור שהרבי שאישר שמנהטן הוא רה"ר דאורייתא לולא העיון והבירור מחמת ה"שראנקען" (שהוא ענין נפרד מענין רחוב העקום, כפשוט ממש), ולולא המחיצות שלא דן אודותם נוקט שאכן מנהטן היא רה"ר דאורייתא מחמת שיש ס"ר, ואין שום מקום להסתפק אפי' מחמת שישנה אפשרות שבכל מנהטן אין אפי' רחוב אחד שיש לה ס"ר בכל יום, ובוודאי רובא דרובא ממנהטן אין בה רחוב כזה וכו'.

נמצא שדוקא הצהרה כזו נופלת בגדר של מי שהולך ומודה עם דעת רבו מתקשר ומתדבק עם השכינה, ומכלל הן אתה שומע לאו ש"החולק וכו'... שכינה ח"ו", אבל היות כי מידה טובה מרובה, נתמקד בהוספת אור וחלק הטוב, ולכן:

"עיר של יחיד" (שהוא המקום שנתבאר ענין זה בבבלי לשיטת רש"י). בנוסף הוכחנו יסוד זה מדברי אדמה"ז בסי' ת"ד שיוצא ממנו בבירור ובלי ספק, שמספיק ס"ר הנמצאים בכללות העיר ומחנה ישראל להחשיב כל מקום המסור לרבים כרה"ר.

ה) דבר ברור שיר"ש צריך להחמיר על עצמו ולא לסמוך על השיטה המקילה שצריך ס"ר, אבל אין למחות ביד המקילים שיש להם על מי שישמוכו, אולם נבהיר בקונטרס זה להוציא מידי טעות: שמעיקר הדין ההלכה כשיטה המחמירה שאין צורך לס"ר, אלא שאדמה"ז פסק לקולא מחמת ש"נתפשט המנהג" להקל כשיטה המצריכה ס"ר ולא כיש החושבים: שהעיקר כדעה המקילה, אלא שהיר"ש יכול להחמיר כשיטה המחמירה. נבהיר שהדברים מוכרחים לדברי הצ"צ ושילבנו דברי הצ"צ ואדמה"ז בזה. הבהרנו שאין סתירה כלל מדברי כ"ק אדמו"ר שאדמה"ז "פסק" כדיעה המקילה, כיון שבפועל פסק אדמה"ז שיכולים להקל כשיטה המקילה.

ו) נסיים דברינו שבוודאי ההולכים בעקבות כ"ק אדמו"ר א"א להם לסמוך על ההיתרים להעמיד צוה"פ ברה"ר מפני: א) שאין ס"ר בכל רחוב, ב) שהרחובות מעוקמים, ג) שיש "מחיצות הבתים", היות ורבינו אישר שמנהטן נחשבת רה"ר דאורייתא, לולא שצ"ע ובירור אודות השראנקען הנמצאים שם, ומוכח שלא חשש לכל ההיתרים הנ"ל.

וכבר הבאנו בסיום חלק א' מקונטרס זה מדברי כ"ק אדמו"ר נשיא

מכוון משער לשער שיהא מפולש דומה לדגלי מדבר.

וכן הוא לשון השולחן ערוך בסעיף ז: איזהו רשות הרבים, רחובות ושווקים הרחבים ט"ז אמה ואינם מקורים ואין להם חומה, ואפי' יש להם חומה אם הם מפולשים משער לשער (ואין דלתותיו נעולות כלילה) (טור) הוי רשות הרבים. ויש אומרים שכל שאין ששים רבוא עוברים בו בכל יום אינו רשות הרבים.

ובשו"ע אדמה"ז סי"א: "איזו היא רשות הרבים רחובות ושווקים הרחבים ט"ז אמה על ט"ז אמה שכן היה רוחב הדרך במחנה ליום שבמדבר":

מתחיל לבאר שרה"ר (דאורייתא) הם "הרחובות" ו"השווקים" שהם רחבים ט"ז אמה על ט"ז אמה שכן היה רוחב הדרך במחנה לויים שבמדבר, כמבואר בגמ' שבת (צט, א).

"והוא שאינם מקורים": וכמצויין שם (דף צח, א).

"ואין להם חומה סביב": כמבואר בהמשך בדברי רבינו, כדי לבטל ממקום שם רה"ר צריך ג' מחיצות, וא"כ א"צ בחומה מכל סביבותיה, וכוונת רבינו במה שהדגיש ש"אין להם חומה" היא, שכאשר אין לרחובות חומה, בדרך כלל אין יותר מב' מחיצות – הבתים משני צידי הרחוב, ולכן פשוט שיש למקום דין רה"ר. אולם אם יש למקום חומה, וא"כ יש כאן ג' מחיצות כדי שייחשב המקום רה"ר צריך תנאי נוסף, וכפי שממשיך רבינו:

הבה נתחזק עוז, ללכת בדרכי ופסקי רבותינו נשיאינו, ההולכים ומתדבקים בדרכיהם ובעקבותיהם לאורם נס"ו שעל ידי זה דוקא מתדבקים בשכינה ממש, ונגדור פרצות השבת, שבזכות שמירתה נגאלין ישראל, ונוסיף עוד בנדבך של הכנת עצמו וכל העולם לקבלת פני משיח צדקנו והגאולה השלימה בחיזוק שמירת השבת, וכמו שאמרו חז"ל אלמלא שמרו ישראל וכו' מיד נגאלין.



### גדר רה"ר

הטור אורח חיים הלכות שבת סימן שמה מגדיר רה"ר: ורה"ר הוא רחובות ושווקים הרחבים ט"ז אמה על ט"ז אמה ומפולשים משער לשער וששים רבוא עוברים בו.

ונראה מדברי הטור שכדי להגדיר מקום לרה"ר צריך שלושה תנאים: א) רוחב ט"ז אמה, ב) מפולשים משער לשער, ג) עוברים במקום ס"ר.

אולם בבית יוסף וכן בשולחן ערוך נראה שהתנאי שיהיו מפולשים הוא רק כאשר יש לרחובות לשווקים חומה, אך כאשר אין להם חומה, די לנו ברוחב ט"ז אמה וא"צ שיהיו מפולשים.

כך הוא לשון הבית יוסף: ובריש עירובין (ו). גבי כיצד מערבין רשות הרבים פירש רש"י רשות הרבים ט"ז אמה ועיר שמצויים בה ס' רבוא ואין בה חומה או שהיה רשות הרבים שלה

נבאר בקצרה: לכאורה היה מקום לומר שכדי להחשיב מקום לרה"ר יש צורך שהרחוב יהיה מפולש מקצה לקצה בצורה ישרה, וזאת מחמת שני טעמים אפשריים; א – כי אם אין הרחוב ישר אין זה דומה לדגלי מדבר, ב – משום שהרי להרבה מהרחובות יש ב' מחיצות מחמת הבתים שבשני צידי הרחוב, וא"כ כאשר הרחוב מעוקם יש לנו לראות את הבתים עצמם – בחלק המעוקם – כמחיצה שלישית לרחוב, וג' מחיצות מבטלים שם רה"ר.

אולם משמעות דברי רבינו היא שאם אין למקום חומה א"צ שהרחוב יהיה מפולש בצורה ישרה, אלא רק כאשר יש למקום חומה – צריך רחוב מפולש זה כנגד זה.

וכן מתבאר במה שציין רבי עקיבא איגר בגליון השו"ע לעיין בספר שביתות יום טוב ח"א סי' ה' ו' ז': ושם מבואר, שלדעת המחבר רק במקום שיש לו חומה צריך שיהיה מכוון משער לשער, ואז הוא דומה לדגלי מדבר.

עוד הוסיף שם לדייק מדברי המחבר קולא נוספת במקום שיש לו חומה, והוא, שאף אם הרחוב מפולש לרה"ר משני צידיו צריך שיהיה בו רוחב ט"ז אמה. הלכה זו למד מכך שהמחבר בסעיף ח' כתב שאם הרחוב מפולש משני צידיו לרה"ר א"צ ברוחב ט"ז אמה (ולא כשיטת הרמב"ם שמצריך גם ככה"ג רוחב ט"ז אמה); ומכך שבסעיף

"ואפילו יש להם חומה אלא שהם מפולשים משער לשער דהיינו שהשערים מכוונים זה כנגד זה": כוונת רבינו, שכאשר יש למקום חומה, דהיינו שיש למקום ג' מחיצות לפחות, כדי שייחשב המקום רה"ר צריך שהרחוב יהיה מפולש משער לשער. ורבינו מוסיף שמפולש פירושו – שהשערים "מכוונים זה כנגד זה", (וכפי שצויין לב"י והמג"א, שמדויק מדבריהם שכשאינם מכוונים זה כנגד זה אין זה רה"ר).

"הרי יש לאותו דרך המכוון משער לשער כל דין רשות הרבים אם הוא רחב ט"ז אמה שהרי אין לו אלא ב' מחיצות משני צדדיו בלבד": רבינו מסיים דבריו, שכאשר השערים מכוונים זה כנגד זה נמצא שאין למקום המעבר משער לשער יותר מב' מחיצות; הן מחמת מחיצות הבתים והן מחמת מחיצות החומה, ולכן מקום המעבר אם הוא רחב ט"ז אמה – יש לו דין רה"ר.

### רה"ר עקומה

והנה מלשון רבינו נראה שכל הצורך שהרחוב יהיה מפולש באופן ישר – שיהיו השערים מכוונים זה כנגד זה, הוא רק במקום שיש לו חומה; אבל במקום שאין לו חומה, גם אם אין הרחוב מפולש בצורה ישרה אלא בצורה עקומה, אין בכך חיסרון בדין רה"ר.

בהמשך נרחיב בכיזור הדבר, וכעת

אולם לכאורה משמע – כפי שכבר דייקנו, שכל דברי אדמה"ז שצריך שיהיה הרחוב ישר הוא רק כאשר יש לרחוב חומה ואז אם הרחוב מתעקם יש למקום ג' מחיצות, אולם אם אין לרחוב חומה אין זה חיסרון לדעת רבינו שאין רה"ר ישרה.

עוד יש לעיין, שבדברי הצ"צ מתבאר שכל שהרחוב אינו בצורת ד הרי זה נחשב לרחוב ישר, אולם בדברי אדמה"ז יש להסתפק אם מה שכתב להצריך זה כנגד זה כוונתו כדברי הצ"צ לאפוקי צורת ד או שכוונתו שיהיה לגמרי ישר.

למקום הזה.

אבל סו"ס מצד האמת, אין נראה לפרש כן כוונת רבינו, שהרי כותב "שהשערים מכוונים זה כנגד זה", שבוה מתפרש כפשטותו, זה כנגד זה כפשוטו, וע"ד מאמר חז"ל בב"ב (ס, א) "שאינן פתחיהן מכוונים זה כנגד זה", וכן בעניין שכל שערים בבהמ"ק "מכוונים זה כנגד זה", וכן מה דתניא בתוספתא טהרות "בסילקי שפתחין אותה בימי" ונועלין אותה בלילות בזמן שהיא פתוחה רה"ר נעולה רה"י בסילקי שיש לה ב' פתחים זה כנגד זה וכן סטיו שהוא גדור מכאן ומכאן וריוח בין העמודי" ר' יהודה אומר אם עומד בצד זה ורואה הנכנסין והיוצאין בצד הלז רה"י לשבת ורשות הרבים לטומאה ואם לאו רה"י לכאן ולכאן, בסילקי שיש לה שני פתחים מכוונים זה כנגד זה האמצע שלה רה"י לשבת ורשות הרבים לטומאה הצדדין רה"י לכאן ולכאן דברי ר"מ וחכ"א אחד הצדדין ואחד האמצע רה"י לשבת ורה"ר לטומאה ומודה ר"מ לחכמים בבסילקי שאין פתחיה מכוונים זה כנגד זה שא' האמצע ואחד הצדדין רה"י לשבת ורה"ר לטומאה", ומשמע שהפירוש "מכון זה נגד זה" הוא באופן ישיר.

זה הצריך המחבר ט"ז אמה ולא חילק בין אם הרחוב מפולש לרה"ר או לא, מוכח שכאשר יש למקום חומה, צריך ט"ז אמה בכל גוונא.

והנה הצ"צ דן בחידושו למס' שבת (לג, ב – לד, א) אם רחוב עקום יכול להוות רה"ר או כיון שבדגלי מדבר הרחובות היו ישרים אין רחוב עקום נחשב רה"ר. ומביא מדברי רש"י עירובין (ו סע"א) שצריך שהרחוב יהיה מפולש משער לשער והיינו שמפרש ברש"י שצריך שהרחוב יהיה ישר וכן הביא בשם הב"י והמג"א ודייק מלשונם שכתבו שצריך שיהיו מכוונים זה כנגד זה, שצריך שיהיה הרחוב ישר.

אולם מביא בשם הגאון ר' שבתי נאווי שהובא בשו"ת מים רבים שפירש בדעת רש"י שאין כוונתו שצריך רה"ר ישרה אלא כוונתו לאפוקי שצריך שהרה"ר תהיה מפולשת לרה"ר ולא למבוי.

והנה אף שנראה מדברי הצ"צ שמסתפק בדעת רש"י אם פירושו כב"י ומג"א או כפירוש ר' שבתי, מ"מ מדברי אדמה"ז נראה שלמד שצריך שיהיו השערים זה כנגד זה – דהיינו שהרחוב יהיה ישר'.

(1) אם נפרש בדברי רבינו שאף אם רה"ר עקומה הרי זה בכלל רה"ר, יצא שאף שיש למקום ג' מחיצות; שהרי הבתים המתעקמים יוצרים מחיצה ג', מ"מ סובר רבינו שאין זה נחשב ג' מחיצות היות ופתחי הרחוב הם יוצרים לרה"ר ולכן אין המחיצות מתייחסות



רק ב' מחיצות, הרי לכאורה המחיצות משני צידי הפילוש צריכים להיחשב כמחיצות, שהרי אף שיש פירצה של ט"ז אמה עדיין העומד מסתמא מרובה על הפרוץ.

**דוחה הביאור בדברי רבינו –  
שכוונתו לדין סילוק מחיצות**

והנה יש שביארו לפני שנים רבות וכעת התעורר שוב ביאור זה, שהסיבה שלרבינו אין החומה משני צידי הפתח נחשבת למחיצה, היא משום שמחיצות החומה מחוברות למחיצות הבתים כמו בציור ב', ובכה"ג דין הוא שיש "סילוק מחיצות". (עיין ציור א בעמוד תא).

אולם כשנתבונן במקור המושג של סילוק מחיצות נראה שאין זה לביאור זה שחר. נעייין במקור הדין במסכת עירובין דף צב עמוד ב: "אמר רבי זירא לאביי: ולא מצינו מחיצה לאיסור? והא תנן: חצר גדולה שנפרצה לקטנה – גדולה מותרת וקטנה אסורה, מפני שהיא כפתחה של גדולה. ואילו השוה את גיפופיה – גדולה נמי אסורה! – אמר ליה: התם סילוק מחיצות הוא".

רש"י מפרש טענת רבי זירא, שמצאנו בחצר גדולה שנפתחת לקטנה, שאם יניח אותה כמות שהיא הגדולה מותרת, ואילו אם יקטין את החצר הגדולה על ידי שיעשה מחיצות מקבילות לקטנה וכעת החצר הגדולה תהיה פרוצה בכל מילואה לקטנה – הגדולה אסורה, ואם כן מצאנו מחיצות שיוצרות איסור.

נרחיב כעת בביאור דברי רבינו. מלשונו שכתב: "הרי יש לאותו דרך המכוון משער לשער כל דין רשות הרבים אם הוא רחב טז אמה שהרי אין לו אלא ב' מחיצות בלבד" – נראה שרבינו מפרש, שאף למקום שיש בו ט"ז אמה, אם יש למקום ג' מחיצות אין זה נחשב לרה"ר, ולכאורה הטעם הוא שפוסקים כחכמים ש"לא אתו רבים ומבטלי מחיצתא". כי אף אם נדמה למבואר בסעיף ו' שמקום המוקף ג' מחיצות גמורות אלא שפתוח לרה"ר הרי המקום הזה אינו רה"ר, והזורק מתוכו לרה"ר פטור וכו', מ"מ אין זה נחשב לרה"ר גמורה.

אולם כל זה הוא כאשר אין השערים מכוונים זה כנגד זה, אבל כאשר הם מכוונים זה כנגד זה, הרי יש במקום הזה רק ב' מחיצות, ואין אנו פוסקים כר"י שמחיצות עושות רה"ר.

ומתוך דברי רבינו שכתב כן רק במקום שיש חומה, נראה שרק החומות שמסביב לרחוב הם יוצרים את הג' מחיצות אולם במקום שאין חומה אין הבתים עצמם במקום שמתעקם הרחוב נחשבים למחיצה, ולפי"ז נראה ברור שאין כוונת רבינו שאם אין השערים מכוונים זה כנגד זה – מקום העיקום נחשב למוקף מג' מחיצות, אלא כל הרחוב מוקף על ידי החומות מג' רוחות.

אכן יש לעיין, מדוע כאשר השערים מכוונים זה כנגד זה נחשב הדבר שיש

ואביי השיב, שבכה"ג אין האיסור מחמת עצם תוספת המחיצות אלא מחמת שהתוספת סילקה את מחיצות הגדולה, שהרי אין להן משמעות, ולכן הגדולה אסורה. [ועיין תוס' בע"א שביאר, שאין בציוור זה משום נראה מבחוץ ושוה מבפנים, שיש מ"ד (לעיל דף ט:)] שנידון משום לחי ופחת, משום שכאן מדובר בנכנסין כותלי קטנה לגדולה].

ומבואר שכל הדין של סילוק מחיצות הוא רק כאשר על ידי תוספת המחיצות החצר מתקטנת, אך אין כלל מקור לציוור כנידון דין שעצם תוספת המחיצות על הבתים מסלקת את המחיצות מהצדדים. (עיין ציוור ב בעמוד תא).

#### דוחה הביאור בכוונת רבינו – שאין זה מחיצות הניכרות

והנה גם אם נקבל את עצם הדין, לא נקבל שזה כוונת רבינו, שכן כדרך שהוכחנו שאין כוונת רבינו לסילוק המחיצות, כך נראה שאין כוונתו למחיצות הניכרות, שהרי היה לרבינו לפרש דבריו אם כוונתו לחידוש דין זה, ועוד, שהרי גם לביאור זה יש להעמיד את דברי רבינו באופן שיש לאורך הרחוב בתים המסתירים את החומה שמצידי השער, וכן שהחומה מצידי השער צמודה לבתים.

יתרה מזו. אם נקבל דבריהם שבכה"ג מסתלקים המחיצות, לא מצאנו ידינו ורגלינו בכל ההיתר של מחיצות הבתים, שהרי בכל הבתים ניתן לראות את המחיצות כהמשך מחיצות ריבוע הבית. ודו"ק.

אולם גם אם היינו מקבלים את עצם הדבר שבכה"ג נאמר דין סילוק מחיצות, לא ניתן לפרש כן בכוונת רבינו, וזאת משתי סיבות:

(א) דרך רבינו לפרש דבריו, וכאן לא מזכיר אפי' ברמז סברא חדשה זו.

(ב) אם נאמר שסברת רבינו היא מדין סילוק מחיצות, עלינו להעמיד את דברי

אכן האמת שאין לקבל את עצם הדין, שהרי מהסוגיא בעירובין מוכח שכל החידוש של סילוק המחיצות נאמר כדי להסביר מדוע כשהקטין את המחיצות – הגדולה אסורה, אולם ביחס לקטנה לא נאמר הטעם לאוסרה משום סילוק המחיצות או משום שאין ניכר מחיצותיה, אלא משום שנפרצה במילואה לגדולה.

ולא זו בלבד שאין סברא של סילוק מחיצות, אלא נראה שיש לומר, שאם הגיפופים הם באופן שהעומד מרובה, הרי שיש להחשיב את הגיפופים כמחיצות לקטנה, ויחשב כרה"י.

וכן נראה שמתבאר להדיא בדברי רבינו בסימן שעד סעיף ג: חצר קטנה שנפרצה מבעוד יום במילואה לגדולה ואין בפרצה יותר מעשר אמות גדולה וכו' והקטנה אסורה להוציא כלים ששבתו בבית לחצרה הואיל ונפרצה במילואה להגדולה אלא אם כן עירבה עם הגדולה.

ועל כך ממש"ך רבינו: במה דברים אמורים כשנכנסין כתלי אורך הקטנה לתוך הגדולה ומפולגין שם ג' טפחים מכתלי אורך הגדולה שאל"כ אף הקטנה ניתרת ע"י גיפופי הגדולה משום נראה מבחוץ ושוה מבפנים כמו שנתבאר בסי' ש"ס:

מבפנים. רבינו מציין לסי' ש"ס ושם מבואר בסעיף ז: "אבל אם היה כותל הרוחב אורך מחלל הרוחב וכולט טפח לכאן וטפח לכאן ונפרץ כמדת החלל ונשתייר ממנו הפס טפח שמכאן ופס טפח שמכאן אף שאין הפסין בולטין לצד הפנים לתוך החלל שבין כתלי אורך אלא לצד חוץ אין זו פרצה במילואה הואיל ונשתיירו גיפופים קטנים מהכותל הנפרץ ואף שגיפופים אלו אינן נראין למי שעומד בפנים בתוך הקרפף או החצר או הבית הנפרץ במילואו כיון שהם נראים למי שעומד בחוץ נדונין משום פסין לפרצה כמו שהלחי הנראה מבחוץ ולא מבפנים נידון משום לחי למבוי כמו שיתבאר בסי' שס"ג".

רבינו מציין לסימן שסג, ושם כתב בסעיף יא: "ובין שנראית בליטתו לעומדים בחוץ ולא לעומדים בפנים כגון שמשך כל הלחי לחוץ וחודו הפנימית נכנס בעובי הכותל ואינו נראה מבפנים כלחי אלא דומה כמוסיפו על אורך הכותל אבל מבחוץ ניכר שאינו מכותל המבוי שהרי נמשך להלאה מעובי הכותל כזה כשר".

ביאור אמיתי בדברי רבינו – דרך הרבים מבטלת מחיצה

אמנם האמת יורה דרכו שהטעם שלדברי רבינו אין נחשב שיש כאן אלא ב' מחיצות, הוא משום, שאף אם מחיצות החומה המקבילות לדרך

ומבואר להדיא שהקטנה ניתרת על ידי הגיפופים אע"פ שאין ניכרת

אמה, אבל אם יש המשך למחיצה משני צדדי השער ברוחב אמה – מתמעט בזה הפרצה של ט"ז אמה ושוב אין המקום נחשב לרה"ר. הרי מבואר בזה, שביטול המחיצה הוא בגלל רוחב ט"ז אמה.

והטעם שצריך משך אמה, הוא על דרך ההלכה בפסי ביראות שצריך אמה על אמה, אולם אין זה דומה ממש להלכה של פסי ביראות ושם צריך שלא יהיה יותר מחלל של י"ג אמה ושליש ואילו כאן אף חלל של י"ד מבטל מחיצה. וטעם החילוק הוא, שכן בפסי ביראות דין המקום הוא להיחשב רה"י ואילו כאן עיקר הדבר הוא לבטל מהמקום שם רה"ר.

### סיכום הדעות בנידון רה"ר עקומה

לסיכום: מדברי הצ"צ נראה; שאם רה"ר עקומה שלא כמין ד – אין כלל מקום ספק שאין בכך חיסרון, אולם כאשר רה"ר עקומה כמין ד – הביא בשם הג"ר שבתאי שדקדק מדברי רש"י (דף ח) שאין חיסרון כלל ברה"ר עקומה, והעיקר שהדרך תהיה מפולשת ותצא לרה"ר. ומדבריו נראה שאין חיסרון בעקמימות אף במקום שיש חומה.

אמנם אדמה"ז סובר בהבנת רש"י כפי"י הב"י והמג"א ויש חיסרון בעקמימות ואף שלא כמין ד, אולם רבינו הזקן מחלק בין מקום שיש לו חומה למקום שאין לו חומה; דהיינו, כל החיסרון בעקמימות הוא רק במקום שיש לו חומה, אולם במקום שאין לו

נחשבות למחיצות, מ"מ המחיצות שמשני צידי השער אינן נחשבות למחיצה ביחס למקום הפתח אפי"אם העומד מרובה על הפרוץ, משום שדרך הרבים – ט"ז אמה – העוברת בתוך המחיצה מבטלת שם מחיצה מהמקום. פירוש זה אינו תוספת על מה שכתב רבינו אלא הן הן דברי רבינו שאם הדרך רחבה ט"ז אמה – אין לה אלא ב' מחיצות.

ויש לפרש זאת בשני אופנים: א – בנוסח הצ"צ בחידושו למסכת עירובין (סד, א בדפה"ס) שבפירצה של ט"ז אמה לכו"ע אתו רבים ומבטלי מחיצתא. ב – גם אין הרבים מבטלים מחיצה, אין המחיצה מתייחסת למקום זה, כלומר, עדיין שם רה"ר על מקום זה?

יתרה מזו, פירוש זה תואם את מה שרבינו כותב בהמשך – "(אם מחיצות אלו אינן רחוקות אמה ברוחב רשות הרבים מכנגד חלל השער)" – וביאר הדברי נחמיה בסי"ג כ"ג שכוונת רבינו, שאין מקום זה נחשב שיש בו רק ב' מחיצות, אלא אם חלל הדרך הוא ט"ז

(2) ויש נפק"מ ביניהם: לפי נוסח הצ"צ, הרי לשיטה שצריך ס"ר שיעשה רה"ר, צריך ס"ר בוקעים באותו מקום עצמו לבטל המחיצה, (אלא דכיון שיש שיטה הסובר שא"צ ס"ר לעשות רה"ר, א"כ יישאר ספק דאו' אם יש כאן רה"ר), אבל לפי הנוסח שכשיש פירצה טז אמה אין המחיצה מתייחסת לחלל שכנגדה, הרי"ז כן אפי"א אין מספר ס"ר בוקעים במקום זה עצמו (אלא שנמצאים בוקעים ב"עיר" כדלהלן).

חומה אף עקמימות כמין ד – אינו גם חיסרון בדין רה"ר. אבל אם המחיצה הג' לא גמורה, צריך גם מחיצה ד' שתהיה עם דלת.

ולפי"ז, אף שיש עומד מרובה, כיוון שאין ג' מחיצות גמורות, אין מתבטל שם רה"ר מהמקום.

ואין כוונת רבינו במה שכתב "אין לו אלא ב' מחיצות" לומר שאם יש יותר מב' מחיצות אין זה רה"ר, כי כמבואר יש תנאים נוספים במחיצות, אלא כוונת רבינו שבמקרה זה אין לו אלא דין ב' מחיצות גמורות.

עוד נראה, שלפי"ז מה שכתב רש"י בעירובין (ו, א) "שיהא מפולש דומה לדגלי מדבר", אין הכוונה שבמדבר הרחובות היו בדווקא ישרים אלא דינם היה כרחוב המפולש; אם מחמת היישר ואם מחמת שלא היה ג' מחיצות גמורות ודלת וכיו"ב.

המשך דברי רבינו: "(אם מחיצות אלו אינן רחוקות אמה ברוחב רשות הרבים מכנגד חלל השער)".

בפשטות כוונת רבינו, שאף אם יש מחיצות משני צידי השער, אם אינן תופסות בחלל יותר מאמה לכל צד ונשאר חלל של י"ד אמה, אין המחיצות הללו מבטלות מהמקום שם רה"ר.

אלא שלכאורה דברי רבינו צריכים ביאור. לכאורה המושג שמחיצה אמה בקרן זוית מחשיבה את המקום למחיצה נלמד מפסי ביראות, וא"כ יל"ע שאין

ובדברי רבינו הצ"צ נראה שמסתפק אם יש חיסרון בעקמימות אף כשאין חומה, אולם אולי אפשר שהצ"צ יודה לאדמה"ז שבמקום שיש חומה אם יש בכך חיסרון. וכפי ששמע ממה שכתב בעניין שערי ירושלים: "ואם לא היו מכוונים לא היו צריכים נעילת דלתות וגם על הפלטיאות שבתוכה" ומסיק: "וי"ל מוקפת חומה שאני וצ"ע", שאפשר דלכאור' מודה רבינו הצ"צ לדברי אדמוה"ז בהנ"ל. וצ"ע.

### דיו חומה הוא כשאין פרצות

יש להבהיר, שכל דברינו בדעת אדמה"ז, שכשיש חומה – אם רה"ר עקומה, הרי זה מפקיע מהדרך שם רה"ר, כל זה הוא רק אם אין בחומה פרצות, אבל כשיש פרצות – לא נפקע מהמקום שם רה"ר. וכך מוכח מסוגית הגמ' במסכת עירובין דף קא עמוד א - דאמר רבה בר בר חנה אמר רבי יוחנן: ירושלים, אלמלא דלתותיה ננעלות בלילה – חייבין עליה משום רשות הרבים. – אמר רב פפא: כאן – קודם שנפרצו בה פרצות, כאן – לאחר שנפרצו בה פרצות, ומתבאר שאף שיש לירושלים חומה, אם יש לחומה פרצות – פוקע מירושלים דין רה"ר.

וביאור הדבר ביאר הצ"צ במילואים לעירובין (י, א) שג' מחיצות מועילות מה"ת רק כאשר יש מחיצות גמורות,

הדינים שווים זל"ז, שהרי בפסי ביראות מתבאר בס"ה שכבר בחלל י"ג אמה ושליש מתבטל שם רה"י, ומדוע כאן חלל י"ד?

### דין פסי ביראות – סעיף ה בדברי רבינו

הקדמה: רבינו העתיק את ההלכה המבוארת במשנה עירובין (פ"ב, יז, ב) שתיקנו פסי ביראות לעולי רגלים להתיירם לטלטל המים בשבת ולא יעברו על מלאכת הוצאה מרה"י לרה"ר, והזכירו המג"א בסק"א.

(וכנראה הטעם שהמחבר לא הזכירו, הוא לפי שאינו שייך בזה"ז כיון שלא התיירוהו חכמים אלא לעולי רגלים, אבל לשאר האנשים לא התיירו מדרבנן משום ש"פרוך מרובה על העומד").

כתב רבינו: "כל מקום שיש שם ד' מחיצות".

מקור דברי רבינו מהגמ' בעירובין שאף שרבנן סוברים שלא מספיק ב' מחיצות ליחשיב מקום לרה"י (דלא כר"י), מ"מ בפסי ביראות יש להם "שם ד' מחיצות" (כדברי הגמ' עירובין כב, א).

"אף על פי שאינן שלמות אלא פרוצות באמצען ואין בהן אלא אמה לכאן בכל זוית".

רבינו מדגיש שיש בפסי ביראות ב' חסרונות; שהמחיצות אינן שלמות וכן המחיצות אינן יותר מאמה, ואעפ"כ רבנן התיירו.

ונראה שאף שלעניין להחשיב את המקום לרה"י צריך שלא יהיה חלל יותר מ"ג אמה ושליש, אבל במקום שיש בו כל תנאי רה"ר, אין אנו מבטלים מהמקום שם רה"ר אלא אם יש חלל פחות מ"ד.

סיום דברי רבינו: "והוא שאין הדלתות ננעלות בלילה כמו שיתבאר בסימן שס"ד".

כוונת רבינו, שאף שברה"ר לא מועיל צוה"פ כמבואר שם, מ"מ בעיר שיש לה חומה, אם הדלתות ננעלות בלילה – הרי זה רה"י.

והנה שם מתבאר שיש מחלוקת אם צריך שהדלתות יינעלו בפועל, או רק שיהיו ראויות להינעל, ורבינו כתב שדעה זו עיקר – שמספיק שיהיו ראויות להינעל, אולם לכתחילה יש להחמיר שיינעלו בפועל.

ומדקדוק לשון רבינו שכתב "דלתות" בלשון רבים, נראה, שרבינו אזיל לשיטתיה בסי' שס"ד, שרק במקום.

שיש ג' מחיצות גמורות סגי בדלת אחת, אבל אם אין ג' מחיצות – צריך ב' דלתות, וכשיטת רש"י בעירובין ו, ב

דין ג' מחיצות הפתוחות לר"ה והפתוחות לכרמלית – סעיף ו

בסעיף הקודם ביאר רבינו שלר"ה צריך "שם ד' מחיצות", ועל כך נסוב תקנת חז"ל לעולי רגלים שייחשב ד' מחיצות גם בפסי ביראות. בסעיף זה רבינו מבאר מתי נחשב רה"י אף בלא ד' מחיצות.

תחילה כותב רבינו: וכן מקום המוקף ג' מחיצות גמורות אלא שפרוץ ופתוח לגמרי ברוח רביעית

כלומר, אף אם אין ד' מחיצות, אם הג' מחיצות הן גמורות, הרי זה מספיק להחשיב מקום זה לרה"י.

רבינו ממשיך: או אפילו אין בו אלא ב' מחיצות ולחי שלחי זה נדון כמחיצה ג' ע"ד שיתבאר בסי' שס"ג הרי הוא רשות היחיד גמורה מן התורה והזורק מרשות הרבים לתוכו חייב.

כלומר, יש אופן נוסף שאף שאין במקום ד' מחיצות, המקום נחשב רה"י מן התורה והזורק מרה"ר לתוכו חייב, ואופן זה הוא כאשר במקום המחיצה השלישית יש לחי. וצ"ל, שמדובר בשתי המחיצות הן מחיצות גמורות ואין בהן כלל פירצה.

(3) ו"ל שם ס"א: "שלחי זה נידון משום מחיצה גמורה מן התורה בכל מקום שיש לו ב' מחיצות שלימות ולחי זה כמ"ש בסי' ש[מ]"ה".

(4) וע"ד לשונו בסי' שס"ג ס"א: "שלחי

"כגון ד' קורות הנעוצים ברשות הרבים לארבע זוויות וכל אחת עביה אמה על אמה שנמצא שלכל רוח יש מחיצה ברוחב אמה מזוית זו וברוחב אמה מזוית זו".

ונראה שקורות אלו גבוהים י', כמבואר ברמב"ם פי"ז הכ"ח.

"אם אין ביניהם אלא י"ג אמות ושליש הרי זה רשות היחיד מן התורה והזורק לתוכה מרשות הרבים חייב".

אחד מהתנאים להחשיב מקום זה לרה"י הוא שלא יהיה ריווח בין הקורות יותר מ"ג אמה ושליש.

ויודגש, שכמבואר בהמשך, גם אם יש ריווח יותר מ"ג אמה ושליש, עדיין אין זה נחשב רה"ר עד שיהיה ט"ז אמה.

"אבל מדברי סופרים אינן חשובות מחיצות להתיר הטלטול בתוכו אפילו הן בכרמלית הואיל והפרוץ מרובה על העומד אלא לעולי רגלים בלבד התירו לעשות כן סביב הביראות שברשות הרבים כדי שיהיו מים מצויים להם בשבתות".

רבינו מבאר, שכל ההיתר שהתירו חכמים הוא רק לעולי רגלים כדי שיוכלו לשתות מים בשבתות מהבורות, אבל לשאר בני אדם לא התירו לטלטל מחמת מחיצות אלו, משום שהפרוץ מרובה על העומד.

כדאיתא בעירובין דף י"ב דלחי משום מחיצה וכ"כ הרא"ש פ"ק דסוכה ועסי' שס"ג סי"א ודעת הרמב"ם דג' מחיצות הוי כרמלית ע"ש ועסי"ד בהג"ה וססי' שמ"ו.

ומתבאר בדברי המג"א שנחלקו הפוסקים; רוב הפוסקים סוברים שבשתי מחיצות ולחי – נחשב רה"י מדאורייתא, אולם דעת הרמב"ם שרק בד' מחיצות נחשב רה"י.

ולכאורה נראה בדברי רבינו, שכאשר יש "שם ד' מחיצות" יותר פשוט שנחשב רה"י מאשר בג' מחיצות, שכן בסעיף ה' פתח ב"שם ד' מחיצות" ובסעיף דידן הוסיף שאף בג' מחיצות נחשב רה"י, והיינו טעמא, משום שרה"י הוא כאשר המקום מוקף מחיצות ולכן יש חידוש בדבר שאף בג' מחיצות נחשב המקום למוקף<sup>5</sup>.

ועניין זה מוכרח בשיטת רבינו, שהרי בפסי ביראות – אף שנמצא במקום שדרך הרבים בוקעת בו, נחשב

ובשו"ע רבינו מצוין לטור סי' שס"ג ולט"ז שם סק"א, ללבוש, וכן למג"א בסי' זה סק"א. נצטט דבריהם ונבאר.

לשון הטור: "מן התורה כ"מ שיש לו ג' מחיצות הוא רה"י גמור".

לשון הט"ז: "משא"כ כאן דלא מיירי בענין זה שדוחקין שם רבים לפעמים ממילא נשאר עליו שם רה"י גמור מן התורה אף על גב דאמ' כאן כ"מ שיש ג' מחיצות כו' והיינו באין שם ביטול מצד כניס' הרבים מדוחק".

הט"ז מעמיד דברי הטור באופן שהצד הרביעי אינו נפתח לרה"ר ועל כן כיוון שאין רבים נדחקים שם, הרי זה רה"י, אבל אם הצד הרביעי נפתח לרה"ר – דין המקום ככרמלית, עיי"ש.

לשון הלבוש: קבלו חז"ל שמן התורה כל מקום שיש לו שלש מחיצות אינו רשות הרבים ומותר לטלטל בכלו מן התורה וכו'.

ויש לדקדק שלא כתב שהרי זה רה"י אלא כתב שאינו רה"ר, ואולי כוונתו לחלק כט"ז, שהדבר תלוי לאן הצד הרביעי נפתח, וכחילוק הט"ז. ויל"ע.

לשון המגן אברהם כאן סק"א: משמע בדברי הפוסקים דכשיש שני מחיצות ולחי הוי רה"י דאורייתא

זה נידון משום מחיצה גמורה מן התורה בכל מקום שיש לו ב' מחיצות שלימות ולחי זה כמ"ש בסי' ש"מ[ה"ה].

5) ויש לציין שבמג"א הנ"ל הסדר הוא הפוך: שקודם מדבר אודות כח ב' מחיצות ולחי, ורק אח"כ כותב אודות ההלכה דפסי ביראות: "...משמע בדברי הפוסקים דכשיש שני מחיצות ולחי הוי רה"י דאורייתא כדאיתא בעירובין דף י"ב דלחי משום מחיצה וכ"כ הרא"ש פ"ק דסוכה ועסי' שס"ג סי"א ודעת הרמב"ם דג' מחיצות הוי כרמלית ע"ש ועסי"ד בהג"ה וססי' שמ"ו ואם עושה ד' דיומדין בד' זוויות כמו פסי ביראות הוי רה"י דאורייתא כדאיתא בעירובין דף כ' עסי' תר"ל ס"ז וערסי' שס"ג.



רבינו מחלק וכמצוין לעיל בשם הט"ז סי' שס"ג סק"א, שאף שהמוקף ג' מחיצות (ב' מחיצות גמורות ולחי) נחשב לרה"י, מ"מ כל זה הוא כאשר המקום אינו פתוח לרה"ר אלא לכרמלית, אבל אם המקום פתוח לרה"ר, כיוון שכאשר יש דוחק גדול ברה"ר הרבים נדחקים למקום זה – פוסק רבינו כשיטה שמתבטל מהמקום שם רה"י.

ביאור הדבר מתבאר בלשון הט"ז שם: "ולעד"נ לתרץ דבסי' שמ"ה מיירי שהרוח הרביעית הוא לרה"ר שכ"כ שם וקרן זווית הסמוכות לרה"ר כגון מבואות שיש להם ג' מחיצות כו' וזה המבוי זמנין דחקי בו רבים להיכנס שם כשיש ברה"ר הרבה בני אדם כדאיתא בגמרא פ"ק דשבת (דף ז') הלכך אף על פי שהוא מצד עצמו הוה רה"י גמור, מ"מ הרה"ר מפסידו מלהיות רה"י אלא בטל אצל רה"ר ונקרא צידי רה"ר והוה כרמלית..."

ויש לציין, שבלשון הט"ז מתבאר, שאף שהיה צריך להיות מקום זה "בטל לרה"ר", אין זה אלא כרמלית משום שמקום זה הוא צידי רה"ר.

והנה מהלכה זו גם רואים שיש חילוק בין מקום שיש בו "שם ד' מחיצות" לבין מקום שאינו מוקף אלא ג' מחיצות; שהרי אף שבמקום שיש "שם ד' מחיצות" רבינו פוסק ש"לא אתו רבים ומבטלי מחיצתא", במקום

המקום לרה"י, ואילו במקום שיש בו ג' מחיצות – אף אם רק פתוח לרה"ר נחשב המקום לכרמלית.

המשך דברי רבינו: "אבל חכמים אסרו לטלטל בו יותר מד' אמות ושלא להוציא ולהכניס מתוכו לרשות היחיד ולא לרשות הרבים כדין הכרמלית שיתבאר".

כלומר, אף שמדאורייתא מספיק ג' מחיצות להיחשב רה"י, מ"מ חכמים גזרו מחמת החיסרון במחיצה שהמקום ייחשב כרמלית שאסור לטלטל בו יותר מד"א וגם אסור לטלטל ממקום זה לרשות אחרת.

וכן מציינו בקרפף יותר מבית סאתיים שלא הוקף לדירה, שאף שמדאורייתא נחשב רה"י, חכמים גזרו שייחשב כרמלית. עיין בסי' שמ"ו ס"ד.

אמנם צ"ע לשון רבינו שכתב בחדא מחתא את האיסור להוציא ממקום זה לרה"ר עם האיסור להוציא ממקום זה לרה"י, והרי לרה"ר – האיסור הוא מדאורייתא, כיוון שמקום זה הוא רה"י גמור.

המשך דברי רבינו: במה דברים אמורים כשמקום זה הוא פרוץ ופתוח לכרמלית אבל אם הוא פתוח לרשות הרבים הזורק לתוכו פטור שאינו כרשות היחיד מן התורה מפני שלפעמים נדחקים רבים לתוכו כשיש דוחק רב ברשות הרבים:

שאינו מוקף אלא מג' רוחות – הרבים מבטלים תורת רה"י מהמקום.

ועניין זה מחזק את מה שהתבאר לעיל שבמקום שיש רק ב' מחיצות גמורות, אף שיש בשתי המחיצות האחרים עומ"ר, אם הפירצה גדולה ט"ז אמה, הרבים מבטלים שם מחיצה לפחות ממקום החלל, וכמבואר לעיל.

חיזוק ליסוד שכג' מחיצות פתוח לר"ה, דריסת הרבים מבטלים שם מחיצה שלא יהא רה"י – מדברי הריטב"א

נביא כעת מדברי הריטב"א במסכת עירובין דף צד עמוד א': "מי לא מודית. הקשו בתוספות דהכא אמרינן דחצר זו שנפרצה בכותל רביעית לרשות הרבים אף על פי שעדיין יש לה ג' מחיצות הויה כרמלית [והזורק] מתוכה [לרה"ר ומרה"ר לתוכה פטור] לדברי הכל, ואילו בפ"ק (י"א ב') אמרינן דג' מחיצות דאורייתא ואפילו לב"ש נמי אמרינן דלזרוק בשלש הוא דמחייב ומדאורייתא מבוי שרי בלא לחי וקורה ולחי וקורה מדרבנן בעלמא, ויש מי שתירץ דהתם במבוי הפתוח לכרמלית אבל הפתוח לרשות הרבים כחצר הזאת ג' מחיצות לאו דאורייתא".

הריטב"א מביא קושיית התוס' בסתירת הדין אם ג' מחיצות הם כרמלית או רה"י, והביא שיש מי שתירץ, שיש חילוק בין אם המבוי פתוח לכרמלית או פתוח לרה"ר.

ובהמשך מביא שיטה נוספת: "ובתוספות אמרו דודאי אפילו במבוי הפתוח לרשות הרבים שלש מחיצות דאורייתא דסתמא אמרינן לה בכל דוכתא, ורבי יהודה דאמר שתי מחיצות דאורייתא אפילו היכא דבקעי בה רבים קאמר לה וכדאיתא לקמן בפרקין, והכא ה"ק תלמודא מי לא מודית דמתוכה דחצר כולה שהוא רחוק הרבה מרשות הרבים שאינו חשוב רשות הרבים ואפילו לא נשאר שם מחיצות כלל דומיא דמחיצה זו שנפרצה, ופרקינן דהתם לא דרסי לה רבים להדיא אבל הכא דרסי לה רבים להדיא וזה יותר נכון".

ומבואר בדבריו שאף שמקום הפתוח לרה"ר – ויש דריסת רבים כשדוחק להם המקום – נחשב רה"י מדאורייתא אם יש לו ב' מחיצות לר"י ולדידן בג' מחיצות, מ"מ אם יש דריסת רבים להדיא הרי זה כרמלית.

ולכאורה יוצא אם כן, שאף לשיטת ה"ט"ז ולדידן שג' מחיצות הפתוחות לרה"ר אינם כרה"י, מ"מ אינם נחשבים כרה"ר אלא דינם ככרמלית.

ונראה שדין זה שכאשר המבוי פתוח לרה"ר הוא מאבד את שם רה"י, אינו דין מוחלט אלא הוא תלוי ביחס של ב' המקומות הפתוחים זה לזה. ונבאר: כאשר המבוי מוקף ג' מחיצות ופתוח לרה"ר, ראינו שהמבוי דינו ככרמלית, אולם מאידך בפסי ביראות אנו רואים

הליכתן כמו ביבשה ואינו דומה לדגלי מדבר".

רבינו מבהיר שהסיבה שהימים והנחלים נחשבים לכרמלית היא משום שאין מתקיים בהם לא תנאי רה"י ולא תנאי רה"ר.

רבינו ממשיך: "ואף אם יש בהם גומא שעומקה מתלקט י' טפחים מתוך הילוך ד' אמות שהיא רשות היחיד גמורה מן התורה והזורק לתוכה מרשות הרבים חייב מכל מקום (ב) מדברי סופרים אינה רשות היחיד אלא כרמלית (הואיל ועוברים על מחיצותיה מלמעלה כאלו לא היו שם מחיצות כלל)".

רבינו מוסיף, שאף במקום שמתקיים בו תנאי רה"י, כגון שיש בהם גומא שמתלקט בה י"ט בתוך הילוך של ד"א, ומדאורייתא מקום זה נחשב לרה"י, מ"מ מדרבנן נחשב המקום לכרמלית, היות ויש דרך מעל למחיצות.

ונבהיר, שאין הכוונה שיש דרך של רה"ר מעל למחיצות, אלא עצם הדבר שיש הילוך של אנשים מעל למחיצות – מתבטל בכך שם המחיצות ולכן דינה ככרמלית.

רבינו מבהיר יסודות אלו בקונטרס אחרון ב:

"(ב) מד"ס אינה כו'. מ"ש המג"א סוף ס"ק י"ד כמו קרפף ותל אפשר לדוגמא בעלמא נקטינהו דיש רשות

שאף שהרבים בוקעים במקום דינו כרה"י, והיינו טעמא, משום שיש שם ד' מחיצות וכוח הרה"י בכה"ג גובר על כוח הרבים.

ולפי"ז בנידון דידן כאשר יש מבוי שרוחבו ט"ז אמה ומפולש ובקעי בו רבים, אף שיש שם ב' מחיצות וב' נוספים שיש בהם דין עומ"ר, אף שבעלמא אמרינן שלא אתו רבים ומבטלי מחיצה, מ"מ כאן כוח הרה"ר עדיף ואמרינן שבקיעת הרבים מבטלת את המחיצה, או כפי נוסח הצ"צ שבמקום הבקיעה אין זה נחשב מחיצה.

### בגדרי נחלים וימים

והמסתעף מזה ליחס בין רה"ר לרה"י

בחלק זה נברר מקח רבינו הזקן במה שכתב בשולחנו הטהור ובקו"א בגדרי נחלים וימים, ומשם נוכיח שאין כללי רה"י ורה"ר עומדים בפני עצמם, אלא יש יחס ביניהם, דהיינו, כשיש התנגשות בין רה"י לרה"ר, פעמים שיד רה"י גוברת ופעמים שיד רה"ר גוברת.

כתב רבינו סי' שמ"ה סעיף יט:

"וכן הימים והנחלים שאף שהם עמוקים עשרה והמים אינם מבטלים המחיצות מכל מקום אין העומק עשרה מתלקט מתוך הילוך ד' אמות וגם אינן רשות הרבים אף על פי שרבים מהלכים בהם בספינות לפי שאינו נוח תשמיש

המים העוברת בבקעה אם עמוקה י' היא כרמלית כדתנן בעירובין שם ע"ש בפרש"י במתניתין".

רבינו שולל נקודה נוספת. שדין זה הוא לא רק אם דרך רה"ר עוברת שם, שכן כמבואר במשנה, דין זה הוא אף באמת המים העוברת בבקעה.

"ואין לומר משום דאין מחיצות מועילות כלל לאמה דהא מחיצות החצר מועילות לה אם הנקבים אין רחבים ג' כמ"ש בסי' שנו"ו ס"א בהג"ה ומחיצות עצמן שבבקעה חוץ לחצר אין מועילות ע"ש בט"ז ואף על פי שאין רבים עוברים עליהם אלא ודאי כיון שהן פרוצות לכל עובר שם לעבור עליהן (כדאמרינן כהילוכך של חול כו') היה הולך ופגע באמת המים לא יעבור כו' אלא ידלג כו' ע"ש ובטור ש"ע סי' ש"א סעיף ג' ד' דבחול נמי לאו אורחה להקיף אלא לדלג או לעבור במים)".

רבינו מחזק את ההוכחה מאמת המים. שכן היה מקום לומר שהטעם שאמת המים נחשבת לכרמלית היא לא מפני הדרך אלא מפני שהמחיצות לא מועילות לה. ועל כך מוכיח רבנו, שהרי מחיצות החצר מועילות לאמת המים אם אין הנקבים רחבים ג' ואילו מחיצות הבקעה דווקא אינן מועילות לאמה, ובהכרח זה משום דרך הרבים.

"אינן כלום מדברי סופרים משום דמיא קצת לרשות הרבים שהיא גם כן

היחיד שהיא כרמלית אבל אין כוונתו דוקא כי התם ביותר מבית סאתים דהא בס"ק י"א כתב בשם הרמב"ם דאפילו ברחבה ד' היא כרמלית אם עמוקה י' וכ"כ רש"י".

רבינו מבהיר בתחילת דבריו שלא נטעה בלשון המג"א מכך שהביא דוגמאות של תל וקרפף שדין זה תלוי דווקא במקום ששטחו יותר מב' סאתיים שלא הוקף לדירה, שכן המג"א בס"ק י"א הביא בשם רמב"ם שדין זה הוא גם במקום ששטחו ד"א.

"וע"כ צ"ל דהא דמשמע מפירוש רש"י בעירובין דף פ"ז גבי ימה של טבריה שיש לה אוגנים דמשום שהוא יותר מבית סאתים הוא דהויא כרמלית היינו משום שעל האוגנים שהן שפה גבוהה כדפרש"י שם אין עוברים עליהם כלל משא"כ ברקק".

לאחר שרבינו הבהיר שדין זה לא תלוי בב' סאתיים, מעיר רבינו מהמבואר ברש"י בעירובין שהטעם שימה של טבריה נחשב לכרמלית הוא משום ששטחו יותר מב' סאתיים, ומיישב רבינו, שבימה של טבריה יש שפה גבוהה שאין עליהם דרך, ולכן רק משום ששטחו יותר מב' סאתיים דינו ככרמלית, אבל ברקק שאין לו שפה, אפי' בשטח של ד"א נחשב לכרמלית.

"לא תימא דוקא רקק שרשות הרבים מהלכת בו דהא אפילו אמת

פרוצה לכל עובר".

דסגי מדאורייתא לכולי עלמא לאפוקי מרשות הרבים הלכך כשאין שם ששים ריבוא ולא ניחא תשמישתיה לא גזרו כלל אבל הכא כיון דאי הוה ניחא תשמישתיה דהילוך זה שמהלכין קצת במקום זה והוון בקעי בהו ששים ריבוא הוון רשות הרבים לכן עכשיו נמי הוה כרמלית דמאי שנא משאר כרמלית דאף על גב דלא ניחא תשמישתיה ולא דרסי עליה רבים אלא מעטים גזרו עליה כרמלית אטו רשות הרבים דניחא תשמישה ובקעי בה רבים כגון אצטבא מג' ועד ט' דלא דרסי עליה רבים (עי' דף ז' וח').

רבינו מסיים ההוכחה. לאחר שראינו שבאמת המים דינה ככרמלית בגלל הדרך, מוכח אם כן, שאין דין זה תלוי ברה"ר, שהרי בבקעה אין זה רה"ר. והיינו טעמא משום שדרך זו דומה לרה"ר, היות וכל אחד יכול לעבור דרכה.

"כמו חצר שנפרצה מרוח אחת במילואה שאסורה מדברי סופרים מהאי טעמא אף על גב דהויה רשות היחיד מדאורייתא וגם לא בקעי בה רבים".

רבינו מביא דוגמא לדין זה מחצר הפתוחה במילואה בצד אחד, שאף שדינה מה"ת כרה"י, מדרבנן הרי היא כרמלית בגלל הדמיון שבה לרה"ר.

"והא דהים נדון משום מחיצה וכן תל המתלקט גבי מבוי אף על גב דדרסי ביה אלא דלא הוון ששים ריבוא כמ"ש המ"א סוף סי' שס"ג".

רבינו מעיר, מדוע כאן רבנן גזרו שייחשב כרמלית בגלל דריסת הרבים, ומדוע בסי' שס"ג מתבאר שהים וכן תל המתלקט נחשבים למחיצה רביעית כאשר מתלקט י' מתוך ד"א.

"היינו ברוח רביעית למבוי דבלאה"נ לא הוה המבוי רשות הרבים אף אם כאן בהתל ושפת הים היו ס' ריבוא בוקעים והוה ניחא תשמישתיה וכיון שיש לו למבוי ג' מחיצות גמורות

רבינו מיישב שבים ובתל יש ג' מחיצות גמורות ולכן אף אם היו ס"ר בוקעים והשימוש נוח בהם – לא היה זה נחשב לרה"ר, היות ויש להם ג' מחיצות, ולכן כשיש דריסת רבים ואין ס"ר – לא גזרו רבנן שייחשב ככרמלית. משא"כ בנידון דידן בגומא שבים, הרי בעצם דומה מקום זה לרה"ר, אלא שהחיסרון הוא שלא נוח השימוש בהם או שאין בוקעים בו ס"ר, והיות ויש להם מלבד תנאי זה דמיון לרה"ר גזרו רבנן כאשר המקום פרוץ לכל עובר אטו רה"ר גמורה. וכמו בכל אצטבא מג' עד ט' שברה"ר שגזרו רבנן שייחשב ככרמלית משום שדומה לרה"ר.

"ואפילו את"ל שלא כדעת המג"א שם כי דבריו שם בסק"ל וסק"מ צע"ג....".

שמחיצה בידי שמים נחשבים למחיצה גמורה.

"והמג"א דילג בהתוס' תיבות כולי האי ע"ש בתוס' שהקשו דהוא הדין אפילו לאלף כורים דמה שיעור יהיה ותירצו דכל שאינה עשויה בידי אדם לא חשיב כולי האי ואתו רבים כו' וכוונתם שאף שבמקומה היא מחיצה גמורה והזורק עליה חייב (דהא תל אתי שם במכל שכן מפסי ביראות ע"ש) אף אם היו רבים בוקעים עליה ממש כמבואר בגמ' מ"מ לא חשיבה כולי האי לבטל בקיעת הרבים במקום שלהלאה ממנו שלא יהיה שם רשות הרבים מחמת שהים מקיפתו אלא אדרבה בקיעת הרבים שם מבטלתה שם".

רבינו שולל כעת את הוכחת המג"א מתוס'. ותחילה כותב שהמג"א השמיט כשמעתיק לשון התוס' את המילים "כולי האי", ומבאר רבינו שכוונת התוס' אינה שמחיצה ביד"ש אינה מחיצה כלל, כי הרי תל נלמד בק"ו מפסי ביראות ומוכח שיש להם שם מחיצה מה"ת, ובהכרח שכוונת תוס' שאינה מחיצה חשובה כ"כ, כלומר: בכל מחיצה רגילה המחיצה מועילה לא רק למקום שהוא כנגד המחיצה אלא גם להמשך – "להלאה", אף אם יש בקיעת רבים, אולם מחיצה זו אינה מועילה אלא למקום שכנגד המחיצה. אבל למקום שמעבר – אתו רבים ומ"מ.

אולם רבינו מוסיף: "והיינו דוקא

המג"א בסימן שסג סק"ל כותב וז"ל: משמע כאן דים נחשב למחיצ' וצ"ע דכת' התו' ד' כ"ב ע"ב ותימא דא"י תעשה רה"י שהרי' וגבעות מקיפין אות' ובבל תעש' רה"י דמקיף לה נהר דיגלת וי"א דמחיצ' שאינה עשויה בידי אדם לא חשיב מחצ'י ואתי רבים ומבטלי מחיצתן עכ"ל. כלומר, המג"א מוכיח מתוס' שמחיצה בידי שמים נחשב מחיצה גרועה, שאם לא כן היה לארץ ישראל ולבבל להיחשב כרה"י בגלל שהן מוקפות הרים וגבעות או נהר.

והנה לפי המג"א היה יותר ברור שבגומא ייחשב לכרמלית היות והמחיצות אינן בידי אדם, וא"כ עכ"פ אין להם דין מחיצה גמורה. אמנם רבינו נוקט שלא כדברי המג"א וכפי שנראה בהמשך דבריו, ולכן אומר שיסוד דבריו הם אף אם לא ננקוט כיסוד המג"א.

"דבגמרא שם מבואר בהדיא דאף שהרבים בוקעים על המחיצה עצמה לא מבטלו לה לרבנן דקיי"ל כוותיהו כמ"ש הרמב"ם ואפילו אינה עשויה בידי אדם שהרי גובה מעלת בית מרון וגובה שבילי בית גלגול אינו עשויה בידי אדם".

רבינו מוכיח שלא כדברי המג"א מהמבואר בגמ' שמעלת בית מרון וכן שבילי בית גלגול אם מתלקט בהם י' מתוך ד' נחשבים למחיצה אף אם בוקעים בהם רבים, ומבואר א"כ

ג' מחיצות, המחיצה ביד"ש מועילה שייחשב מחיצה רביעית היות ואין זה כרה"ר.

"ועוד שמבוי שיש לו ג' מחיצות מיקרי ג"כ לא ניחא תשמישתיה דהיינו קרן זוית לפירוש הרמב"ם וטור ש"ע עיין בגמרא".

רבינו מוסיף, שכאשר יש ג' מחיצות אין זה נחשב לתשמיש נוח וממילא חסר בתנאי רה"ר. וג' מחיצות דומה למבואר בגמ' שבת ז, א לעניין קרן זוית – כי אתא רב דימי אמר רבי יוחנן: לא נצרכה אלא לקרן זוית הסמוכה לרשות הרבים. דאף על גב דזימנין דדחקי ביה רבים ועיילי לגוה, כיון דלא ניחא תשמישתיה – כי כרמלית דמי". ולפירוש רמב"ם וטור ש"ע קרן זוית היינו מקום שיש בו ג' מחיצות.

"ועוד דכל שאין שם פילוש לא מיקרי בקיעת רבים דבקיעת רבים היינו כעין קפנדריא כדפרש"י בסוף פ"ק דסוכה עיין במ"ש בסי' שמ"ו".

רבינו מוסיף שבמבוי שיש ג' מחיצות יש חיסרון נוסף, שכן אין זה נחשב שבקעו רבים, וכמבואר ברש"י רש"י סוכה יח, ב ד"ה "מודינא לך בהיא", שכתב: "דכיון דאזיר פתוח לנגדו, דומיא דמבוי מפולש ועשוי לקפנדריא – לבקיעת רבים", ומבואר שבקיעת רבים הוא כעין קפנדריא, וברור שבג' מחיצות לא מתקיים תנאי

כשנשלמו שם כל תנאי רשות הרבים אבל כשחסר אחד מתנאיה בענין דבלא"ה לא הוי שם רשות הרבים מהני מחיצה זו לעשות שם רשות היחיד מן התורה אף על גב דבקעי שם רבים".

כלומר, רבינו מגביל את דברי תוס' שמחיצה ביד"ש אינה נחשבת למחיצה במקום שיש דריסת רבים, רק כאשר יש במקום את כל תנאי רה"ר, ולכן אמרינן שרה"ר מבטלת את המחיצות, אבל אם חסר חלק מתנאי רה"ר – יש בכוח מחיצות הנעשות ביד"ש להחשיב את המקום לרה"י למרות בקיעת הרבים.

רבינו מוכיח כדבריו: "כמבואר מדברי רא"ם שבמג"א כאן ס"ק י"ד דאי לאו שהים אינו נוח תשמיש הליכתו מיקרי רבים בוקעים בו ואפילו הכי אי הוה מתלקט עשרה מתוך ד' אמות הוי רשות היחיד הואיל וחסר ניחא תשמישתיה וא"כ י"ל נמי דהוא הדין אם חסר אחד משאר תנאי רשות הרבים".

המג"א הביא מדברי הרא"ם שכתב שהסיבה שבגומא שבים אינו נחשב לרה"ר אף שרבים בוקעים בו הוא משום שתשמישו לא נוח, ומוכיח רבינו, שכשחסר באחד מתנאי רה"ר – גם מחיצה ביד"ש נחשבת מחיצה. ומוסיף רבינו, שכשם שתשמישו לא נוח מהווה סיבה שייחשב רה"י, ה"ה אם חסר אחד משאר תנאי רה"ר אף המחיצה ביד"ש נחשבת למחיצה. וברור אם כן, שכשיש

זה.

הרי אף אם היה שם בקיעת רבים – המחיצות ביד"ש מועילות ולא מבטלי הרבים מחיצתם, ומדוע זה שונה ממבוי של ג' מחיצות.

"והכי משמע בפ"ק דעירובין גבי חצר שהרבים כו'".

"אפילו הכי שאני הכא שלהלאה יש ג' מחיצות גמורות משא"כ ברקק ואמת המים שעוברים בין מחיצות אלו והן אינן מועילות מדאורייתא להמקום שביניהן אילו היו רבים בוקעים שם והוה ניחא תשמישתיה".

לכאורה כוונת רבינו להוכיח את עצם הדבר מתי נחשב לבקיעת רבים, שכן בעירוב ח, א מבואר לעניין רה"ר לטומאה – "חצר שהרבים נכנסין לה בזו ויוצאין לה בזו – רשות הרבים לטומאה, ורשות היחיד לשבת".

רבינו מיישב, שבמבוי שיש ג' מחיצות גמורות שמועילות אף מעבר למחיצה, הרי אף אם היה בקיעת רבים לא היה מתבטל המחיצה, ולכן לא גזרו במקום שאין בקיעת רבים, משא"כ ברקק שהמחיצות אינן מועילות למקום שמעבר למחיצה אם יבקעו שם הרבים, גזרו חז"ל שייחשב כרמלית אף אם לא נוח תשמישם אטו אם בקעו שם רבים.

"וכיון שלהלאה מהתל אין שם בקיעת רבים המבטלת מחיצה דאורייתא עכ"פ א"כ י"ל דמחיצה זו מועלת ברביעית של המבוי אף על גב דבקעי בה רבים כיון שבמקומה היא מחיצה גמורה".

"ועוד דהא קשה לכאורה על המג"א שם שלא די שדבריו הם נגד הגמ' אלא שסותרים זה את זה שכאן העתיק דברי רא"ם שמבואר להדיא מדבריו במסקנא דמה שהספינות עוברים בים מיקרי בקעי ביה רבים אלא דלא הוי רשות הרבים משום דלא ניחא תשמישתיה וא"כ הוא הדין לנמל ותל המתלקט דלא ניחא תשמישתיה (כמבואר בגמרא דעירובין שם) אף אם ששים ריבוא בוקעים בו לא מבטלי מחיצתא".

לאחר שרבינו יסד שבמקום שיש ג' מחיצות אין זה נחשב לבקיעת רבים, ברור מדוע מועילה מחיצה רביעית, שהרי כנגד המחיצה – אף אם היה בקיעת רבים לא היה מתבטל המחיצה, שכן ביחס למקום שכנגד המחיצה גם מחיצה ביד"ש נחשבת למחיצה, וביחס למקום שמעבר למחיצה שאינה מועילה המחיצה כנגד בקיעת רבים – אין זה נחשב לבקיעת רבים.

"ולפי זה ה"ה למחיצת הרקק הגבוהות י' טפחים ואף אי הוה בקעי בהו ס' רבוא לא הוי רשות הרבים".

רבינו מוסיף להקשות בסתירת דברי

לכאורה כוונת רבינו להקשות, מדוע במחיצת הרקק גזרו שייחשב כרמלית,



מדרבנן משום שדומה לרה"ר בעניין הילוך הרבים, אע"פ שאינו דומה לרה"ר מחמת המחיצות.

רבינו מסיים קטע זה בהפנייה: "עיין במה שכתבתי בסי' שס"ג" – וכוונתו, ששם האריך לבאר בפרוטרוט שחכמים אסרו בתל כאשר יש בקיעת רבים.

רבינו ממשיך להסביר מדוע כשיש ג' מחיצות לא גזרו מדרבנן אלא רק כשבקעו בה רבים.

תחילה מבאר רבינו מדוע לא גזרו בכל תל אף כשלא בקעו בה רבים: "משא"כ כשלא בקעי בה רבים לא מיבעי בתל שהוא עצמו רשות היחיד גמורה אפילו מדברי סופרים כמשמעות הטור ושו"ע ושאר פוסקים משום דאין לגזור מתלקט אטו אינו מתלקט שגובה התל הוא דבר הניכר לעין ולא גזרו על שיעורו שמא יטעו כמו שלא גזרו על שארי שיעורי רשויות שבת שמא יטעו בהם ויכשלו בדאורייתא", כלומר, שלא מיבעיא שלא גזרו חכמים בתל המתלקט אטו שאינו מתלקט, וזאת משום משום שתל הוא דבר הניכר לעין ואין מקום לגזור בו יותר מכל רשויות שבת.

רבינו ממשיך: "אלא אפילו בגומא שבים שהיא כרמלית מדברי סופרים משום שאין העומק ניכר לעין שהוא עמוק עשרה ומתחלפת היא בגומא שאינה עמוקה עשרה שהיא רשות הרבים גמורה אם רשות הרבים מהלכת

המג"א, שמחד הביא דברי הרא"ם שמחיצה בים נחשבת למחיצה אף שעשויה ביד"ש וכל החיסרון הוא רק שלא נוח תשמישם, משא"כ בסי' שס"ג הוציא מדברי תוס' לעניין תל שמחיצה ביד"ש לא נחשבת מחיצה. ובהכרח שבתל המתלקט דינו כמחיצה גמורה ולכן לא מבטלים הרבים – אף אם יש ס"ר.

"וע"כ צ"ל דעת המג"א שכיון שעכ"פ מדרבנן אתו רבים ומבטלי מחיצתא בין בים דעכ"פ הוי כרמלית דרבנן ובין בתל דלא אמרינן אלא שאין חייבים עליו כו' אבל איסורא מיהא איכא ע"ש בפרש"י ד"ה ומחתנא כו' ובתוס' ד"ה מני כו'".

מכוח הסתירה שהקשה רבינו בדברי המג"א, הוא מוכיח, שהמג"א סובר שאף שמה"ת לא אתו רבים ומ"מ, מ"מ מדרבנן הרבים מבטלי מחיצה ולכן בתל ובים דינם ככרמלית מדרבנן, וכדמוכח ברש"י ותוס'.

"א"כ למבוי ברביעית נמי לא מהני כיון שמקום מחיצה זו ג"כ היא עכ"פ כרמלית מדברי סופרים הואיל ודומה לרשות הרבים מחמת בקיעת הרבים בו כמו ברשות הרבים גמורה אף על פי שאינו דומה לה מחמת המחיצות".

ולפי"ז ממשיך רבינו, שה"ה במקום המוקף ג' מחיצות לא יועיל מחיצה ד' אם הרבים בוקעים שם, ומקום זה אסור

עצמה אף על גב דלא ניחא תשמישתיה כמו שהתל המתלקט הוא כרמלית דרבנן אי בקעי ביה רבים אף על גב דלא ניחא תשמישתיה כמשמעות פשט לשון הגמרא אין חייבים כו".

לאחר שרבינו הוכיח שבתל המתלקט אסור מדרבנן כשבוקעים בו רבים, מסיים רבינו שדין המג"א במבוי ברוח ד' אם היא תל או ים, אמת: "ובזה סליקו כל דברי המג"א כהוגן להלכה אף אם לא נתכוין לזה".

#### סיכום הדברים:

העולה מכל המבואר לעיל, שיש מקומות שמשולבים בהם דברים הדומים לרה"י ודברים הדומים לרה"ר, כמו מבוי המוקף ג' מחיצות – ומבחינה זו המקום דומה לרה"י, ומאידך רבים בוקעים בו – ומבחינה זו המקום דומה לרה"ר, ועל כך נסוב הנידון איך להגדיר רשות זו.

ובמחיצות בנחלים וימים; אם היה נוח תשמישם להילוך הרבים – אע"פ שיש שם ד' מחיצות, היה למקום זה דין רה"ר היות ובמחיצה ביד"ש אתו רבים ומבטלי מחיצה. אולם היות ולא נוח תשמישם – אנו מגדירים מקום זה כרה"י אע"פ שבוקעים שם רבים.

וכן בתל המתלקט – היות ולא נוח תשמישו אין בקיעת הרבים מבטלת שם המחיצות, אולם אם היה נוח תשמישו – בקיעת הרבים מבטלת שם המחיצה.

בה ולכן גזרו בכל גומא אפילו שבים וכן אמת המים שבבקעה אטו פחות מי' ורשות הרבים מהלכת בה".

שהנה בגומא שבים כן גזרו חכמים אפי' שעמקה עשרה, משום שבים אינו ניכר עומקה, וממילא גזרו עמוקה אטו שאינה עמוקה שאסורה כדין רה"ר.

ורבינו מדמה גזרה זו בגומא שבים לכל גזרת כרמלית: "כמו שגזרו בכל כרמלית דלא ניחא תשמישתיה ולא בקעי בה רבים אטו רשות הרבים גמורה אפילו אם יש לה ג' מחיצות דסגי מדאורייתא כמ"ש לעיל".

כלומר, שהרי בכל כרמלית אינו ככל תנאי רה"ר ואעפ"כ חכמים גזרו משום שיש לה דמיון לרה"ר.

ומסיים רבינו: "אפילו הכי גבי מבוי כיון שיש לו ג' מחיצות בלא זו לא גזרו לא בקעי רבים".

רבינו מבאר שבמבוי שיש לו ג' מחיצות, היות ואין לו דמיון כלל לרה"ר לא גזרו בו חכמים כלל.

"וצ"ע גבי מבוי שכלה לרחבה אטו בקעי רבים וכמבואר מדין פרצת מבוי מצדו בעשר כסי' שס"ה ע"ש דלא גזרו גזרה זו במבוי כלל".

כעת מסיים רבינו לבאר דברי המג"א: "אבל כשבקעי רבים הוי כרמלית דרבנן אף במקום המחיצה

לעיל כל יסוד הדברים הוא היחס בין שם רה"ר לשם רה"י, ולכן שפיר ניתן לומר שאף במחיצה בידי אדם – אם יש בה פירצה של ט"ז אמה מתבטל שם מחיצה ממנה.

**חורי רה"י כרה"י – שו"ע ס"ד**

כהמשך למתבאר בקונטרס זה במקומות שיש להם נקודת מפגש בין רה"ר לרה"י, יש להשלים עניין זה בהבאת הדינים העולים מדברי רבינו הזקן ומדברי הצ"צ בדיני זיזים היוצאים לאויר רה"ר ובדיני חורים המפולשים מרה"י לרה"ר.

(א) כשהחור מפולש מעבר לעבר, המג"א כתב שהוא רה"י, והתוס' כתבו בהו"א שהוא רה"ר, אבל למסקנא כתבו שהוא רה"י.

רבינו הזקן פוסק כמג"א, ובהסבר "כיון שאפשר להשתמש לרה"י, אע"פ שמשתמשים ברה"ר, בטלים אצלה ונחשבים כמותה".

(ב) כתב רבינו בסימן שנ"ג סעיף ב בדין זיז היוצא לאויר רה"ר שאם הוא למטה מעשרה "כיון שהוא באויר רשות הרבים זכו בו רבים ואוסרים הם על בעל הבית להשתמש בו דרך חלונו אף על פי שהוא פתוח לו תוך שלשה". והמג"א שם הקשה במה חלוק זה מחורין המפולשין מעבר לעבר שהוא רה"י. ורבינו בקו"א ב' שם מחלק: (א) אין פתיחת חלון חשובה "גילוי דעת"

אמנם רבינו מסייג שבקיעת הרבים מבטלת שם מחיצה רק מעבר למקום המחיצה ולא על מקום המחיצה עצמו.

והנה כל זה הוא מה"ת, אבל מדרבנן, אם המקום דומה לרה"ר – גזרו בו חכמים אטו רה"ר. ולכן בגומא של ים הדומה מצד ההילוך לרה"ר – גזרו בו חכמים, אולם במבוי שיש בו ג' מחיצות והמחיצה הרביעית היא תל או ים – לא גזרו בו חכמים, היות ומתמת המחיצות לא דמיא כלל לרה"ר.

**אכן כאשר המחיצה בידי אדם – פוסקים כרבנן ולא אתו רבים ומבטלי מחיצה אף ביחס למקום שמעבר למחיצה.**

אולם כמבואר לעיל באריכות, אם יש ב' מחיצות גמורות וב' מחיצות שעומ"ר ויש פירצה של ט"ז אמה – בקיעת הרבים מבטלת את המחיצה.

ואין סתירה לדברינו מהמבואר כאן מדברי התוס' שבמחיצה בידי אדם לא אתו רבים ומבטלי מחיצה, משום שיש לחלק, שכל דברי התוס' הם בכה"ג של תל וכיו"ב שהרבים עוברים מעל המחיצה, אולם כאשר הרבים בוקעים בתוך המחיצה – שפיר מבטלים את המחיצה. או שי"ל בנוסח אחר, שמחיצה הפרוצה בשיעור ט"ז אמה מתבטל ממנה שם מחיצה.

ויש להוסיף, שלא רק שאין סתירה לדין זה מדברי התוס', אלא כמבואר

לכאור' צ"ל שדינם יהיה חציים רה"ר וחציים רה"י.

אלא שמעלה סברא: "שי"ל שהכותל בנוי כולו ברה"י, מ"מ כיון שפתוח לרה"ר י"ל שאינו רה"י, כמו שאמר שם שאם בנויות כולו בקדש, אם פתוחות לחול כולו חול, אבל הר"ש שם כתב: שאם בנוי כולה בקודש ופתוחות לקדש וחול כולו קודש, וא"כ גם כאן, כיון שכל הכותל רה"י, אלא שפתוח לשניהם לכן הוי רה"י. אך מהסס בזה כיון שאין כל הכותל רה"י שהרי צדו החיצון ודאי רה"ר.

ומבואר בדבריו שזוהי עיקר הסברא שהוא רה"י, משום שהכותל נחשב בעיקרו וכללותו רה"י, אלא שיש בו השתמשות לרה"ר, ורק מקצת הכותל שבצד החיצון נקרא רה"ר, ולכן גוברת כאן מעלת רה"י על רה"ר.

**יוכיח שלשיטה שצריך שיהיו בוקעים בה ס' ריבוא הכוונה שבכלל העיר יבקעו ס' ריבוא**

בדין רשות הרבים מביא רבינו בשולחן ערוך שיטת הסוברים שיש תנאי נוסף להחשיב מקום לרה"ר, והוא; שצריך שיעברו בו ששים ריבוא, וכל שאין עוברים בו ששים ריבוא, אין זה נחשב רה"ר אלא כרמלית.

וז"ל באורח חיים סימן שמה סעיף יא: "ויש אומרים שכל שאין ששים רבוא עוברים בו בכל יום כדגלי מדבר אינו רשות הרבים אלא כרמלית.

שרוצה להשתמש בזיו היות ויתכן שפותח אותו רק להאיר. ב) מביא מספר אליהו זוטא לחלק בין חור לזיו, שזיו דינו כרה"ר היות והוא ב"אור רשות הרבים" משא"כ חורין דינן כרה"י היות ואינן באור רה"ר.

ג) בעצם הענין דחורי רה"י, יל"ע מדוע גובר "אפשרות" השימוש של בני רה"י על ההשתמשות בפועל של בני רה"ר, והיה מקום לומר שהטעם משום שזוהי מעלתה וכח רשות היחיד ש"עולה עד לרקיע" ולכן כלול בזה כל הנמצא שם, וכמבואר בס"ט שהדרך לבנות עליות זו למעלה מזו, משא"כ ברה"ר שדברים הנמצאים בה חולקים רשות לעצמם. אולם נראה שאין זה הטעם, אלא הטעם הוא, שהחורים נמצאים בכותל שהיא חלק מרה"י, אלא שאם לא היה ראוי כלל להשתמשות רה"י אלא רק להשתמשות רה"ר בלבד, היה חל עליה חלות שם רה"ר, אבל כיון ש"אפשר" להשתמש ברה"י, הרי היא "בטלה" לרה"י ונחשב כמותה מחמת שנמצא שם.

ונראה שיסוד זה מתבאר בדברי הצ"צ, שכן בפסקי דינים בחי' על רבינו ירוחם (ע' שסא, ב), מביא שרי"ו פוסק שחור דינו רה"ר, ומקשה על המג"א דאישתמיטתיה דברי הרי"ו. ובהמשך דן הצ"צ מדברי המשנה פ"ג דמע"ש מ"ח שמקומות הבנויות לחול וקודש, כנגד חול חול, כנגד קודש קודש. וא"כ חורים אלו הפתוחים לרה"ר ורה"י,

לדגלי מדבר, נסוב על ה"עיר" בכללה ולא על מקום מסוים בתוך העיר.

ג) כלשון הסמ"ק כתב רש"י במס' עירובין דף נט, א וז"ל: "משנה. עיר של יחיד – שלא היו נכנסין בה תמיד ששים רבוא של בני אדם, ולא חשיבא רשות הרבים, דלא דמיא לדגלי מדבר".

ובתוס' העתיקו כלשון רש"י (בשינוי לשון "בו" במקום "בה"): "עיר של יחיד – פי' בקונט' שלא נכנסין בו תמיד ס' רבוא ולא חשיב רה"ר דלא דמי לדגלי מדבר".

וכן הביא שיטת רש"י בהגהות מיימוניות הלכות עירובין פרק ה הלכה יט: פרק כיצד מעברין עיר של יחיד ונעשית של רבים ופירש"י ז"ל שלא היו נכנסין בה תמיד ששים רבוא וכן פירש הטור שם".

בטרם נעסוק בראיות העיקריות נוסיף מלשונות רש"י בעוד מקומות שנראה מהם שכוונתו לכלל העיר:

רש"י בעירובין דף ו, א כתב: "רשות הרבים – משמע רחב שש עשרה אמה, ועיר שמצויין בה ששים רבוא".

וכן כתב שם בדף כו: "ערסייתא – שכוונת שכוונת לבוד, ובכל שכוונה היו מבואות הרבה ולא התיר את העיר כולה ביחד, ואף על פי שהיתה עיר קטנה שאין נכנסין בה ששים רבוא, ותנן לקמן (עירובין נט, א): עיר של יחיד מערבין את כולה, והיינו של יחיד – שאינה דומה לדגלי מדבר של ששים רבוא", (וכן בתוס' שם ד"ה מערב).

ועל פי דבריהם נתפשט המנהג במדינות אלו להקל ולומר שאין לנו עכשיו רשות הרבים גמורה ואין למחות בידם שיש להם על מי שיסמכו (וכל ירא שמים יחמיר לעצמו)", [וכן הוא במחבר שם ס"ז].

ויש שדנו בזה, האם התנאי שיהיו עוברים בו ס"ר מתקיים בכך שבעיר בכללותה עוברים בסך הכל ששים רבוא, או דילמא שתנאי זה צריך להתקיים בכל רחוב ואין לצרף את כל העיר, דהיינו, שרק אם עוברים ברחוב זה ששים רבוא – נחשב רה"ר.

כדי להגיע לבירור הדבר נראה את לשונות הראשונים שציינו רבינו במקורם:

א) לשון ספר התרומה הלכות שבת סימן ריד: "והכרמלי' אינה רחבה שש עשרה אמה או אין שולטין בה ששים רבוא דומיא לדגלי מדבר...".

מלשוננו "אין שולטין בה ששים רבוא", יש מקום לדייק שצריך שהס"ר יהיו ברחוב זה ממש, אולם אין זה מוכרח, משום שיש לומר שמדבר באופן שאין צירוף של עיר, אבל כאשר הכרמלית היא חלק מהעיר מספיק מה שיש בעיר בכללותה ס"ר.

ב) לשון ספר מצוות קטן מצוה רפב: "ועיר של יחיד ונעשית של רבים מערבי' את כולה, פי' עיר של יחיד שלא היו נכנסין בה תמיד ששים רבוא של בני אדם, ואינה חשובה רשות הרבים לפי שאינה דומה לדגלי מדבר".

מלשוננו נראה, שהתנאי שאם לא נכנסין "בה" תמיד ס"ר אינו דומה

ובדף מז, א הוסיף רש"י ראייה: "שלוש חצירות - לקמן בכיצד מעברין (נט, א) וקאמר ר' יהודה: עיר של רבים ונעשית של יחיד שנתמעטו אוכלוסיה מעבור ברחובותיה ששים ריבוא ולא דמיא השתא לדגלי מדבר - אין מעברין את כולה יחד, אלא אם שיר חוצה לה חמשים דיוורין שלא יערבו עמה, למיהוי היכר לעיר של רבים, דלא ליערבו כולה אלא מבואות מבואות".

ומשמע מלשון "ברחובותיה" שהכוונה לכלל העיר, וכפשטות דברי רש"י בד"ה זה, שדין זה מיוסד על ההלכה של "עיר של רבים", וכמבואר יסוד זה להלן.

וכן הוא לשון רבינו בשו"ע סי' שצ"ב ס"א: "עיר שהיתה קנין יחיד. ולדברי האומרים שכל רה"ר שאין ס"ר בוקעין בה בכל יום אינה רה"ר גמורה, שבפחות מס"ר אינה נקראת בקיעת רבים... אא"כ ס"ר בוקעים בה בכל יום".

ביסוס הראיה בשיטת רש"י - שס"ר מוסב על העיר בכללותה

נחזור כעת ללשון רש"י בפי' למשנה. על לשון המשנה "עיר של יחיד" מפרש - "שלא היו נכנסין בה תמיד ששים רבוא של בני אדם, ולא חשיבא רשות הרבים, דלא דמיא לדגלי מדבר".

ומלשונו משמע שכוונתו לפרש שהתנאי של ס"ר מוסב על העיר, ולכן אם אין בעיר בכללותה ס"ר - לא חשיבא רה"ר.

נצטט כעת מתוך דברי הב"י בסי' שמ"ה (מצויין במ"מ לשו"ע רבינו): "ובריש עירובין (ו.) גבי כיצד מערבין רשות הרבים פירש רש"י רשות הרבים ט"ז אמה ועיר שמצויים בה ס' רבוא ואין בה חומה או שהיה רשות הרבים שלה מכוון משער לשער שיהא מפולש דומה לדגלי מדבר. ובפרק כיצד מעברין (נט.) גבי עיר של יחיד ונעשית של רבים כתב גם כן דכל שאין נכנסין בה תמיד ס' רבוא לא חשיב רשות הרבים דלא דמיא לדגלי מדבר והרא"ש בפרק קמא דעירובין (עלה קי"ד) (סי' ח) כתב דברי רש"י בלא מחלוקת משמע דהכי סבירא ליה וכן נראה ממה שכתב בפרק אין צדין (ביצה פ"ג סי' ב) ואין לחוש שמא הביאו הגוי דרך רשות הרבים דלא שכיח האידינא רשות הרבים דס' רבוא בוקעין בו וכן דעת סמ"ג (לאוין סה יז.) וסמ"ק (סי' רפב עמ' רצו) וספר התרומה (סי' ריד) וכן כתב הרוקח בסימן קע"ה וגם התוספות כתבו בריש שבת (ו: ד"ה כאן) גבי הא דאמרינן כאן בזמן שישראל שרויים במדבר דמשמע קצת דאינה רשות הרבים אלא אם כן מצויין שם ס' רבוא כמו במדבר וכן כתבו גם בפרק במה אשה (סד: ד"ה רבי ענני) גבי הא דאמר רב כל שאסרו לצאת בו לרשות הרבים אסור לצאת בו לחצר. ואין כן דעת הרמב"ם שלא הזכיר תנאי זה בפ"ד וכתב הרב המגיד (שם ה"א) שכן דעת הרמב"ן (עירובין נט. ד"ה מתני' (והלאה) ושבת נו. סד"ה מתני') והרשב"א (תשובות ח"א סי' תשכב) ז"ל וגם הוא ז"ל הסכים על ידם וכתב שאין לזה רמז בגמרא ואינו עיקר וכן כתב בהגהות מרדכי ממסכת שבת שבסוף עירובין (נדפס במס' שבת דף

הלכה זו – עיר של יחיד, עוסקת בגזירת חז"ל שעניינה: עיר של רבים שנעשתה עיר של יחיד, גם אם תיקנו מבואותיה כהלכתם – אין מערבין את כולה, גזירה שמא תיעשה שוב של רבים, ולכן נותנים לה דין כעיר של רבים שאין מערבין כולה.

ובעיר של רבים אע"פ שאין היא רה"ר גמורה, אין מערבין את כולה כדי שלא תשתכח תורת רשות הרבים שיראו שמטלטלים בעיר הדומה לרה"ר. אלא דין הוא שצריכים לשייר מקום אחד שאותו לא יערבו, ואותו מקום ייאסר בשאר כל העיר, וטעם הדבר שאסרו לערב את כולה הוא כדי שיהיה היכר שהסיבה שמטלטלים כאן הוא בגלל העירוב.

והנה מהלכה זו רואים בעליל לפי הראשונים שפירשו ש"עיר של רבים" – היינו, שבוקעים בה ס"ר; שהמדד הקובע אם יש במקום זה בקיעת הרבים הוא ביחס לכל ה"עיר", כלומר, שס' ריבוא של אנשים בוקעים בעיר בכללותה, וא"צ שיהיו הס"ר בכל רחוב ורחוב במיוחד.

תדע, שהרי אם היה צריך ס' ריבוא ביחס לכל רחוב ורחוב לא מצאנו מציאות של עיר שיש לה דמיון לרה"ר בזה שיש בקיעת רבים, כי אין רחוב זה קשור לרחוב זה, ועלינו אם כן לדרן על כל רחוב ורחוב, ומאי משמע "עיר של רבים"?

ובהכרח, המדד הקובע אם זו עיר של רבים או לא, היא ביחס לעיר בכללותה, ועל כן אם יש בעיר זו בכללותה ס' ריבוא, כל העיר היא תחת גזירה זו שלא

פג ע"ג) וגם הר"ן כתב בריש פרק במה אשה (כו. ד"ה אבל קשה) דלא מחוורא האי סברא שלא מצינו שהזכירו חכמים ברשות הרבים דבעינן שיהו עוברים שם ס' רבוא בכל יום ואף על פי שרש"י מפרש כן בהרבה מקומות אם איתא אי אפשר דלא משתמיט תלמודא לאדכורי הכי בחד דוכתא וכן הסכים הריב"ש בתשובה (סי' תה).

ומתוך כך שהב"י מחליף בלשונו בין "עיר" ל"רשות הרבים" נראה שכוונתו: שבכלל רשות הרבים שבעיר נכנסים או מצויין או עוברין שם ס"ר.

והנה לענ"ד יש לקבוע, שכאשר אנו מוצאים דיון בנושא מסוים ושם הוא עיקר הדבר, ודיון זה הובא בכמה מקומות, יש לפסוק ולקבוע ההלכה כפי שהדבר הובא בעיקר מקומו. וא"כ גם בנידון דידן שדנים האם שיעור בקיעת הס"ר נקבע לפי העיר בכללותה או לפי כל רחוב ורחוב, יש ליתן חשיבות מיוחדת למקום המרכזי בש"ס בו הובא דיון זה.

ובנידון זה המקור העיקרי לדעה זו, היא הסוגיא בעירובין בדף נט, א שרש"י מפרש המילים "עיר של רבים" שהכוונה לעיר שיש שם ס"ר, וזה המקום היחידי בש"ס שנידון זה הוזכר להדיא לדעתו, וא"כ לכאור' יש לתת למקום זה את תוקף ההלכה.

ולכן, כיון שחז"ל במשנה כינו הלכה זו בלשון "עיר", נראה שהמקום של הרבים אינו נקבע לפי רחוב או חלק מהעיר, אלא לפי העיר בכללותה.

**ביאור ההלכה בעיר של יחיד:**

לערב כולה בלי שיוור.

מהתנאים הנצרכים לרה"ר, וכגון; שאין לה ט"ז אמה, או שעשו לה תיקון מבואות ורה"ר (שעשו לה דלתות), ועל אופנים אלו נאמרה הגזרה שישירי כדי שלא תשתכח תורת רה"ר.

אבל אם אין העיר דומה בעצם לרה"ר, וכגון שאין לה אלא פתח א' איתא בברייתא שם שאין צריך שיוור, וכדברי רבינו הזקן בסי' שצב ס"א: "שאיין זו דומה לרה"ר". וכן לדעת כמה ראשונים וכן כתב המחבר בשו"ע, כאשר העיר היא "קנין של יחיד", אין צריך לשייר משום שבכה"ג "אינו דומה לרה"ר".

והנה כשם שלשיטות הראשונים הללו התנאי שהעיר תהיה "עיר של רבים" מתיחס לעיר בכללותה שתהיה קנויה לרבים, כמו כן לרש"י שצריך תנאי של בקיעת ס' ריבוא, אין הכוונה ביחס לרחוב מסוים אלא לכללות העיר, שבכך היא נחשבת לעיר של רבים.

ומתוך זה יש לנו ללמוד, שכדי שיתקיים בעיר דין רה"ר א"צ שיהיה בכל רחוב ורחוב בקיעת ס' ריבוא, אלא מספיק שיהיה בעיר בכללותה ס' ריבוא, כי אם כדי שייחשב רה"ר צריך בכל רחוב ורחוב הרי לא מתקיים בעיר זו התנאי העיקרי שצריך לגזרה זו – שיהיה המקום דומה לרה"ר.

ואין לומר שגזרו אף שאין שם ס' ריבוא בכל רחוב ורחוב, משום ששמא בעתיד יהיו שם ס' ריבוא. זה אינו, שהרי כשם שבעיר שיש בה פתח אחד אין אומרים שנגזור שמא יהיה בעתיד בעיר ב' פתחים, היות וכעת אין בעיר זה דמיון לרה"ר, כמו כן אין לומר

והנה יש מקום לבעל דין לחלוק ולומר שאף שביחס לדין רשות הרבים, התנאי הנצרך שיהיו ס' ריבוא הוא ביחס לכל רחוב ורחוב, אולם גזירה זו של חז"ל היא ביחס ל"עיר" – שאם יש בכלל העיר ס' ריבוא אין מערבין את כולה.

אולם פשוט שאין לפרש כן, שהרי מהיכ"ת שנאמר שאף שמהלכות רה"ר לא מתקיים בעיר זו התנאי של בקיעת רבים, שהרי אין בכל רחוב ורחוב ס' ריבוא, מ"מ יהיה אסור לערב כולה משום שבכללותה יש כאן ס' ריבוא. אין הסברא נותנת כן.

**הרחבת ההוכחה שהמדד לבקיעת ס' ריבוא הוא על העיר בכללותה:**

הלכה זו המבוארת במשנה בעירובין נט, א היא גם כאשר אין כאן רה"ר מן התורה, וכמבואר ברש"י שם: "ושל רבים שנעשית של יחיד – רבותא אשמועינן דאף על גב דנעשית של יחיד – אין מערבין את כולה, הואיל ותחלתה של רבים, דדילמא הדרא ומתעבדא של רבים ואתו לערובה כולה, ואסור לערב עיר של רבים בלא שיוור, ואף על גב דאין בה רשות הרבים גמורה, שלא תשתכח תורת רשות הרבים, וההוא שיוור הוי היכרא דטעמא משום עירוב הוא".

אולם כשמעיינים בהלכה זו ברור שכל הגזרה היא רק כאשר היא "עיר של רבים", כלומר, עיר הדומה בעצמותה לרה"ר, דהיינו, שיש שם ב' פתחים שנכנסין בזו ויוצאין בזו, אלא שחסר



טריטוריאלי, אלא מספיק שכולן תחת שליטה של עיר מסוימת.

יש לבאר הדבר. לשיטת הסוברים שצריך בקיעת רבים בשיעור ס"ר, הדבר המגדיר את רה"ר אינו מקום שמהלכים בו בפועל ס"ר, אלא מקום המיועד לרבים להילוך ולשימוש. נראה שיעוד מקום מסוים לרבים תלוי בבעלי הזכות והסמכות על המקום, שהם אנשי וטובי העיר, ופשוט אם כן שאם יש בעיר ס"ר וכל בני העיר קיבלו זכות הילוך ושימוש במקום זה, הרי בכך נחשב מקום זה שיש בו "בקיעת רבים".

והנה הנפק"מ בין שני האופנים הוא בעיר שיש בה רחובות הדומים לרה"ר אך אינם מפולשים זל"ז, ורק בצירוף כולן יש ס' ריבוא, לאופן הראשון – אין בכה"ג דין המשנה ולאופן השני – יש את דין המשנה.

ולכאור' ממשמעות דברי רבינו בסי' שמ"ה ס"א בהלכה זו לא נראה שמצריך דווקא שיהיו מפולשים, ורק כשכותב אודות מבואות, מצריך שיהיו מפולשים מרחוב לרחוב, וא"כ לכאור' צריך לומר שלדין המשנה, כל העיר הנמצאת תחת רשות אחת (אע"פ שאינה תחת "בעלות" הרבים להל' חו"מ, דלא כשיטת הריטב"א ודעימיה) מצטרפת להיות בכלל עיר של רבים שיש בה דמיון לרה"ר.

ידחה דיוק האגרות משה מלשון השו"ע

והנה בכללות ענין זה דנו בו גדולי אחרונים זמנינו. ראה בדברי האגר"מ או"ח ח"א סי' קל"ט אות ה' שהוכיח

שנחשוש שבעתיד יבקעו בכל רחוב ס' ריבוא, כיוון שכעת אין זה עיר של רבים כלל וכלל.

ומלבד זאת, הסברא נותנת שאין לחשוש שמא בעתיד יהיה ס' ריבוא בכל רחוב, היות וזה שינוי בעצם מהותה של העיר, שנוספים בה שווקים או דוירים.

**סברת ההלכה שהמדד לס' ריבוא הוא על העיר בכללותה**

סברת ההלכה שהמדד לס' ריבוא הוא לפי העיר בכללותה, נראה שיסודה הוא מתוך הבנת החילוק בין רשות היחיד לרשות הרבים; רשות היחיד מהותה – בעצם הפרדת מקום זה על ידי מחיצות משאר מקומות, ולכן פשוט שכל רה"י ורה"י מהווה רשות לעצמה, אבל רשות הרבים מהותה – מקום המיועד להילוך הרבים, ולא זו בלבד שאין בה מחיצות המבדילות אותה משאר המקומות, אלא אדרבא, מחיצות מבטלות ממנו שם רה"ר, וא"כ מסתבר שכל המקומות הניתנים לרבים נכללים בכלל רשות הרבים.

**יבאר מה מקשר בין חלקי העיר**

אמנם זה ברור שצריך שיהיה קשר מסוים בין המקומות, אך מהו הדבר המקשר, יש לומר בב' אופנים:

(א) כאשר כל הרחובות שאותם אנו מצרפים לעניין הס' ריבוא הם מחוברים ומפולשים זל"ז באופן כלשהו.

(ב) ואולי י"ל חידוש: שאף שלדין רה"ר דאורייתא וודאי צריך שיהיה קשר בין כל הרחובות כדי לצרפן לסך ס' ריבוא, מכל מקום אין צורך ברצף

תלוי בשם רה"ר.

### דיוקים נוספים בלשון רש"י

נראה שיש להוסיף דיוק מלשון רש"י, שכתב שעיר של יחיד ש"נעשה של רבים", הכוונה "דניתוספו בה דיורין או נקבעו בה שווקים", ולשון בה משמע שמוסב על העיר, כי אם הייתה הבקיעה צריכה להיות בכל רחוב ורחוב, הו"ל לרש"י לכתוב "דניתוספו בהן" בלשון רבים.

אלא שיש מקום לבעל דין לטעון, שאף ש"בה" הכוונה לעיר, בפועל ההוספה לעיר היא על ידי שמתווסף בכל רחוב ורחוב, אך פשטות הלשון מורה שא"צ בכל רחוב ורחוב.

ונראה שהדבר מוכרח מכך שהוספת "שווקים" יוצרת את העיר לעיר של רבים, והרי הדבר ברור שהוספת "שווקים" אינה מוסיפה בקיעה ב"רחוב", כיון שה"שוק" הוא רה"ר בפני עצמה – פלטיא, וגם הדבר ברור שאין הוספת "שווקים" מוסיפה אנשים בכל שוק בנפרד, ובהכרח שמעלת תוספת שווקים היא בכך שמחמת השוק מתווסף ריבוי אנשים בכלל העיר.

וממילא למדנו, שכשם ששווקים עניינם על העיר בכללותה ולא על כל רחוב ורחוב, כך גם תוספת דיורים עניינה על כל העיר.

### יוכיח ממשמעות הצ"צ כדברינו

וכדברינו נראה ממשמעות דברי הצ"צ כשמציין לשיטת רש"י, במה שכתב במס' עירובין סג, ב בפרש"י בעיר של רבים וז"ל: "...האחד פירש"י

מלשון רש"י שהוא מקור ההלכה שבקיעת הס' ריבוא הוא על העיר בכללותה. וכן מדייק מלשון התוס' שבת סד שכתבו: "דאין מבואות שלנו רחבות ט"ז אמה ולא ס"ר בוקעין בו". תוס' מדברים אודות המבואות, וא"כ היה להם לכתוב "בוקעין בהן", ומכך שכתבו "בוקעין בו", מדויק שסוברים שההלכה תלויה ב"עיר". אלא שמאידך, דן שבלשון השו"ע שכתוב "בוקעין בו" לכאור' משמע שמוסב על הרחוב עצמו.

והנה מלבד ההוכחות מלשונות רש"י ותוס' נראה שכן מתבאר בתוס' רי"ד עירובין נט. "...לא יקרא רה"ר מה"ת אלא עיר של ס"ר דומיא דדגלי מדבר" ובפסקי הרי"ד שם: "רה"ר משמע עיר שיש בה ס"ר כדגלי מדבר ומבואותיה רחבין י"ו אמה", וכ"כ תוס' הרא"ש שם "...דרה"ר היינו עיר שיש בה ס"ר...".

ולפי"ז עלינו ליישב ביתר שאת דקדוק לשון השו"ע.

ונראה שלפי מה שביארנו באופן השני אולי ניתן לומר שגם מלשון השו"ע אין הכרח שסובר שהתנאי שיבקעו הרבים מוסב על ה"רחוב", אלא הוא מוסב על כלל "רשות הרבים", כלומר, על כל המקומות שנמסרו לרבים.

ולפי"ז נמצא שגם אם נחליט שבקיעת הס"ר תלויה בעיר, אין זה משום שיש הלכה מסוימת בעיר, אלא אדרבה, רשות העיר מחשיבה את מקומות ההילוך לרשות הרבים אחת. ולפיכך נראה שאין כל כך משמעות לדקדוק הלשון "בה" או "בו" כי העיקר

פ, א, אין מצטרפות כאשר הוציא חצי גרוגרת לרשות אחת, ואח"כ הוציא עוד חצי גרוגרת לרשות אחרת, גם כשהוציא שתיהן לרה"ר, אם רה"י (או רשות כרמלית לשיטת אב"י שם או אפי" פסילא לשיטת רבא שם) מפסקת ביניהם. אמנם הרמב"ם כתב בפ"ג הי"ז: "המעביר ד' ברה"ר זו עם רה"ר השנייה חייב, מפני שד"א ברה"ר מצטרפים, מפני שלא נח החפץ ברשות שביניהם", והעיר רעק"א בגליון, שהרמב"ם חולק על רש"י, שהרי הרמב"ם פסק בפ"ח הכ"ד כר"י, ואעפ"כ פסק שבהעברת ד"א בהפסק רה"י מצטרף כ"ז שלא "נח" ברשות שביניהן.

(ב) אפשר שהלכה זו הוא לאו דוקא ברה"ר בעיר אחד, אלא גם ברה"ר של עיר עם רה"ר של סרטיא.

אך נראה שאף שכן הוא כדברינו, אין ראייה מהלכה זו לנידון דידן: שהרי בהלכה זו מדובר שיש כבר רה"ר אחד במקום אחד ורה"ר שני בצד שני, וכל הנידון הוא לצרפם לעניין העברה (כשיש הפסק ביניהם), משא"כ בעניינינו שאין כאן עדיין רה"ר והצירוף הוא כדי ליצור רה"ר מתחילה.

**מקור ההלכה שס"ר הוא בצירוף כל העיר**

לכאורה נראה שהמקור לכך שהס"ר הוא בצירוף כל העיר, הוא מעצם המקור שצריך ס"ר, וכן כתב באגר"מ או"ח א' סי' קלט.

נבאר. המקור לס"ר הוא ממחנה ישראל שהיו ס"ר, ולכל מחנה ישראל היה לו דין רה"ר כמבואר בדברי רבינו

עיר של יחיד שאין נכנסים בה ס"ר תדיר, דכיון שכן אין רחוב שלה חשוב רה"ר, אפילו רחב טז אמה...", ומבואר שחילק בין רחוב ט"ז אמה שהוא תנאי ברחוב עצמו, לבין הס"ר שתלוי בכניסה לעיר, ומתוך שנכנסים לעיר ס"ר יש חשיבות של רה"ר לרחוב.

אלא שלפי זה צ"ע קצת לשון רבינו הזקן, שמסביר שלפי דעה זו "אין בקיעת רבים חשובה לעשות רה"ר". . . אא"כ בוקעים בו ס"ר" (סי' שס"ג סמ"ב), שלכאור' נראה מלשון "בו" שמספר הבקיעה באותו מקום צריכה להיות ס"ר.

אולם כמבואר לעיל יש לדחות ברשות העיר כולה נחשבת ליחידה אחת. (וראה עוד להלן מה שנבאר בזה).

**ידון מזורק מרה"ר לרה"ר ורה"י באמצע — אם יש להוכיח שכל העיר נחשבת רשות אחת**

ויש להוכיח כן לכאורה מההלכה המבוארת בגמ' שבת צז, ב: "הזורק מרה"ר לרה"ר ורה"י באמצע ד' אמות חייב", ומבואר שלמרות שהעברה של הד"א כוללת ב' רה"ר ואפי" רה"י מפסקת ביניהם, הן מצטרפות זו עם זו, וכל' רש"י שם צח, א ד"ה מצטרפות: "רשות הרבים זו עם רשות הרבים זו". ולכאורה הדבר צריך ביאור היאך מצטרפות הרשויות, אמנם לפי דברינו שכל הרה"ר שבעיר מהווים רשות אחת אתי שפיר.

אלא שיש להעיר על הוכחה זו שתי הערות: (א) הלכה זו אינה מוסכמת לכל הדעות. ולשיטת רש"י שם, לפי ר"י

מבוי שאינו מפולש, ומדוע לא הוסיפו את הטעם שלא היה ס"ר בכל דרך של המחנה; ומוכח שגם לשיטתם אין זה מספיק לבטל חלות שם רה"ר ממנו.

אמנם אין זה הוכחה ברורה, שכן אפשר (שיש מהם שרצו לבאר שאינו רה"ר גם לפי הדעות שאין צריך ס"ר לעשות רה"ר), וכן י"ל שכתבו האמת לדעתם שאין זה מקום שבקעו בו רבים כלל.



### יברר שרק בעיירות המוקפות חומה היה להן רה"ר אחת

כמבואר לעיל, יסוד הדבר שס"ר תלוי בעיר בכללותה מתבסס על פירוש המשנה אין מערבין של יחיד, אולם לכאורה היה מקום לדחות שבזמן הגמ' היה רק רה"ר אחת המפולשת, וממילא כל האנשים שבוקעים בעיר עוברים ברה"ר עצמה, ואם כן איך נוכל להוכיח לזמננו שיש בכל עיר הרבה רשויות, שהמדד לס"ר הוא על העיר בכללותה.

הנחה זו שבזמן הגמ' היה רק רה"ר אחת, מוכחת לכאורה מפירוש רש"י – על הגמ' שאומרת בלשון אחד – שדין המשנה שאין מערבין עיר של יחיד ונעשית של רבים לחצאים הוא דוקא כשחלקוה לאורכה, וז"ל: "אלא לאורכה – דרך עיירות להיות פתחי פילושיהן לאורכם, ורשות הרבים עוברת מפתח לפתח וחלוקה לאורכה, הלכך, אין בני עבר הלז רשאים לערב לבדן, ובני עבר הלז לבדן משום דהני והני דרסי בהך רשות הרבים, ויוצאין

בסימן תד סעיף ב – "וספק זה אין הולכין בו להחמיר אלא בשל תורה כגון מתוך י"ב מיל לחוץ ליי"ב מיל לדברי האומרים שתחום י"ב מיל הוא מן התורה".

והוא שיהיו כל הי"ב מיל רשות הרבים גמורה מן התורה ע"ד שנתבאר בסי' שמ"ה כדי שיהיו דומים לדגלי מדבר שהיו רשות הרבים גמורה שמשם למדו איסור התחומים מן התורה".

והרי לא בקעו הס"ר בכל מחנה ישראל, אלא כל דגל ודגל היו במקומם, ואעפ"כ מצטרפים כל הס"ר שהיו בכל המחנה.

ואכן מטעם זה – שלא בקעו הס"ר בכל מחנה ישראל אלא כל דגל ודגל היו במקומם, כתבו הרשב"ם בב"ב ס, א, המאירי שם ור"א בן הרמב"ם שרק מחנה לוייה הוא רה"ר ולא מחנה ישראל, (וצ"ע האם לשיטתם מתאימה הלכה זו שתחום י"ב מיל הוא דווקא ברה"ר גמורה מה"ת כמו במדבר).

ולכאורה גם החולקים עליהם וסוברים שכל מחנה ישראל נחשב רה"ר וכמבואר בסי' ת"ד, אין הם חולקים על המציאות שלא בקעו כל הס"ר בכל המחנה ישראל, ומסתמא לא היה דרך סלולה בין הדגלים, אלא שסוברים שמספיק מה שבקעו רבים בכללות כל דגלי המדבר כדי שנחשיב כל המחנה ישראל רה"ר.

ויש להוסיף: שבאמת גם מדברי הרשב"ם והמאירי יש לדייק, שהרי כל סברתם שמחנה ישראל אינו רה"ר (גם לשבת) הוא משום שנחשב כחצר או

ואכן השו"ע שם ס"ה, וכן בשו"ע רבינו ס"ה כותב הלכה זו של הגמ' בנוסח זה: "במה דברים אמורים שאין מערבין אותה לחצאין, בעיר מוקפת חומה גבוהה י"ט ויש לה דלתות, אבל אם לא היתה העיר כולה מוכשרת במחיצות ובאו להכשיר חציה ולערבה, הרשות בידם".

ובפשטות זו היא כוונת רש"י. ומ"ש רש"י "דרך העיירות", אין כוונתו שזה "דרך העיירות" שאין להן אלא רה"ר אחד, שהרי המציאות מוכחת שיש כמה עיירות שיש להם כמה רחובות מפולשים וכמה שווקים ורחובות, אלא הכוונה שכן "דרך עיירות" – שכשיש לעיירות רה"ר אחת העובר מפתח לפתח, הן עוברות דרך "אורכין" ו"פילושיהן לאורך העיר"!



### גזירת כוחו בכרמלית בעיר שאין בה ס"ר

בחלק זה נברר גזרת חז"ל שלא לשפוך מים בחצר הסמוכה לרה"ר או לכרמלית באופנים מסוימים, ומהלכה זו נלמד לנידון דידן שהתנאי של ס"ר הוא על העיר בכללותה ולא על הרחוב המסוים.

איתא בשו"ע סי' שנ"ז ס"א: "חצר שפחותה מד' אמות על ד' אמות, שהיא סמוכה לרשות הרבים, אין שופכין לתוכה מים בשבת בימות החמה... והוי כאילו שופך לרשות הרבים, לכך צריך לעשו' גומא שתהא חללה מחזקת סאתים".

וממשיך שם בס"ב: "ביב שמכוסה

ונכנסין דרך פתחים לכאן ולכאן, ורשות הרבים זו מחברתם שכולם מעורבין בה, ואסרי אהדיי". ולכאורה משמעות לשון רש"י היא שבזמן הגמ' "דרך עיירות" שיש להן רשות הרבים אחת לכל העיר, וזו היא הסיבה שאם חלקה לאורכה, כיון שכל בני העיר משתמשים באותו רה"ר ממש, אין הם מערבים לחצאין.

אולם נראה ברור שזה אינו, ובוודאי שבהרבה עיירות שבעולם היו להן כמה רה"ר, ודברי רש"י מוסבים על עיירות שיש להן חומה והן סגורות מכל הצדדים, ובכה"ג "דרך עיירות" להיות הפתח לאורכה, אבל בוודאי כאשר אין להן חומה יש להן רה"ר גם לרוחבן.

ועד"ז פי' בריטב"א שם, וכתב רש"י פירש כגון זה, וז"ל: "והא דקתני שאין מערבין אותה לחצאין אמר רב פפא כו'. פי' העיר הזאת סגורה מכל צדדיה אלא שיש באמצעיתה רשות הרבים מפולש משער לשער בלא חומה ולא דלתות והיא עוברת לאורך העיר ושאר מבוואות העיר מכאן ומכאן לאורך העיר נוכשבאין להשתתף בעצמן אותן שהם דרים מצד אחד לאורך העיר] זה נקרא (שהם דרים) לארכה, אבל כשבאים להשתתף בעצמן אותן שבצד העיר האחת כלפי השער האחד משני צדי רשות הרבים, ומשתתפין לעצמן (ו)אותן שבשער האחר מכאן ומכאן לרשות הרבים זה נקרא לרחבה, וכדפירש רש"י ז"ל כגון זה".

ומבואר, שכאשר מדובר כש"העיר סגורה מכל צדדיה" יש רה"ר אחת מפולשת משער לשער העוברת לאורך העיר.

ד' אמות במשך ברשות הרבים, ויש בו ארבע על ארבע, מותר לשפוך אפי' על פי הדיב אפי' בימות החמה, אף על פי שהמים יוצאים מיד מידו לחוץ... ולהרמב"ם, אפי' היה אורך הדיב או הצנור מאה אמה לא ישפוך על פי בימות החמה, אלא שופך חוץ לדיב והם יורדים לדיב".

ובס"ג כותב: "כמה דברים אמורים, כשהמים יוצאים לרשות הרבים, אבל אם היו יוצאים לכרמלית, מותר לשפוך על פי הדיב אפילו בימות החמה. הגה: וי"א דאין חילוק בין כרמלית לרשות הרבים (ב"י בשם תוספות והרא"ש בפ' כיצד משתתפין). ודוקא כרמלית שהיא תוך העיר, דמיחלף ברשות הרבים עצמה, אפילו בזמן הזה דלית לן רשות הרבים; אבל כרמלית שהיא מחוץ לעיר, או חצר שאינה מעורבת, שרי (מרדכי פרק הזורק וסמ"ג וד"ע) (תשו' מהר"ם סימן צ' ל"א)".

ויסוד דבריהם נבין מדברי הב"י והד"מ, ונעתיק מדברי הב"י בסי' שנו"ז: "אבל התוספות כתבו בסוף כיצד משתתפין עלה פ"ט (ע"א ד"ה לא שנו) ואף על גב דהוי חצר שאינה מעורבת מכל מקום לא אסרו חכמים אלא בכרמלית כעין שפירשנו לעיל (פח). ד"ה הנ"ל אבל בחצר שאינה מעורבת לא אסרו כלל וכן פסק רבינו שמואל דמותר לשפוך מים אף על פי שהולכים מרשות לרשות אחרת שאינה מעורבת דמרשות לרשות לא בעי קמירה וכתבוהו הגהות בפט"ו מהלכות שבת (דפוס קושטא הט"ז) בשם סמ"ג (לאוין סה יז ע"ג) וגם הרא"ש כתב בסוף פרק כיצד משתתפין (שם). ומשמע דלא שרו

אלא מחצר לחצר שאינה מעורבת והוא שאינו שופך על פי הדיב אבל מחצר לכרמלית אף על פי ששופך רחוק מפי הדיב אסור ואולי יפרשו דהא דאמרינן כחו בכרמלית לא גזרו דוקא גבי ספינה הוא דאמור הכי וכי היכי דאקילו בה לענין זיו וכמו שנתבאר בסימן שנה"ה (סעיף א') אבל בשאר דוכתי לא אקילו ובפרק הזורק (סי' שעה) במרדכי כתב בשם הר"ם (שו"ת דפוס פראג סי' לא) דדוקא במים דלא אתי למיחלף ברה"ר דהא ליכא רה"ר לא גזרו אבל בעיר אפילו כרמלית גזרו רבנן אטו רה"ר וגם סמ"ג בסימן ס"ה מצות לא תעשה (יז ע"ג) כתב וזה לשונו בפרק הזורק (ק:): אמרינן דשופכין דספינה שופכין אותן על דופני הספינה והם יורדים לים דכחו בכרמלית לא גזרו מכאן פוסק רבינו משה (שבת פט"ו הי"ט) שאם היה שופך על פי הדיב והמים יוצאין לכרמלית הרי זה מותר אפילו בימות החמה ורבינו יעקב (תוס' שבת ק. ד"ה כוחו) מחלק דשאני ספינה דאין דרכה להיות אצל רה"ר ואין שייך לגזור בה כל כך כמו בבית: מצאתי כתוב בתשובת הר"ם (מרדכי פ' הזורק סי' שע"ה ושו"ת רשב"א סי' תת"ן) על אבן שוקת ששופכין בה ברשות היחיד והמים מקלחין לרה"ר אם אינו מכוסה ארבע אמות ברה"ר אסור כדתנן (עירובין פח.) דיב שהוא קמור וכו' ואף על גב שאין לנו עתה רה"ר וכל רחובות שלנו כרמלית הן ואם כן היה לנו להתיר דכחו בכרמלית לא גזרו כדאיתא בהזורק (ק:): הא ליתא דהתם דספינה בים או בנהר דלא אתי למיחלף ברה"ר אבל בעיר אפילו כרמלית לא גזרו אטו רה"ר כדמשני בסוף פרק כיצד משתתפין

נעתיק גם דברי המג"א ס"ק יא: "אפי' בזמן הזה. כ"כ הרב"י בשם הר"מ וטעמא דמ"מ שייך למיגזר בעיר גדולה שיש ס' רבוא דלא כע"ש".

ולכאור' הכוונה שאף שאין לנו ס"ר בעיירות דידן, מ"מ שייך לגזור במקומות אלו ב"תוך העיר", אטו "עיר גדולה" ששם יש ס"ר.

והמג"א מיישב קושיית הע"ש בסק"ד, וז"ל: "ומה שכתב בהג"ה אפילו בזמן הזה דלית לן רשות הרבים וכו'. באמת יש קצת תמיה, דהא בהדיא אמרינן בפרק הזורק [שבת ק ע"ב] דשופכין דספינה שופכין אותן על דופני הספינה והם יורדין לים משום דכוחו בכרמלית לא גזרו, ועל כרחך צריך לומר דאיכא לחלק בין ים לשאר נהרות דאין דרכה להיות אצל רשות הרבים ואין שייך לגזור בה כל כך כמו בבית, ואם כן דעכשיו דליכא רשות הרבים כלל פשיטא הוא דלא שייך למגזר אטו רשות הרבים כיון דליכא רשות הרבים וצ"ע".

כלומר, שבמקום ש"אין דרכה" להיות רה"ר, ובוודאי כאשר "ליכא רה"ר כלל" כמו בזה"ז, אין לגזור. ומה"ט יש היתר לשפוך בדופני ספינה בים, דכיון שאינו סמוך לרה"ר אין לגזור בזה אטו רה"ר.

וע"ז תי' המג"א: שיסוד דברי הר"מ שהובא בב"י, הוא, שהיות ובעיר גדולה יש ס"ר, לכן גזרו בכל הערים למרות שהם כרמלית, "אטו עיר גדולה".

ועכשיו נבוא לדברי רבינו הזקן בזה:

(שם) לא שנו אלא למלאות אבל לשפוך אסור ואפילו לאיכא דאמרי [דאמרינן התם] לשפוך [שרי] והלכה כאיכא דאמרי דבשל סופרים הלך אחר המיקל אפילו הכי אסור דשאני התם שאינו מתכוין שיצא לחוץ אבל הכא מתכוין להוציא עד כאן לשונו והמרדכי הביאה בהזורק (שם)".

הב"י מדייק מדעת התוס', שרק בספינה לא גזרו על כוחו משום שאין שכיח שיהיה כוחו ברה"ר, משא"כ בשפיכה לכרמלית יש לגזור ע"ז (בניגוד לשיטת הרמב"ם הסובר שבכל ענין מותר כוחו בכרמלית).

ובד"מ כותב בשיטה זו: "וג' וכתב המרדכי שם ריש הזורק (סי' שעה) דאף בזמן הזה דלית לן רק כרמלית אפילו הכי בעיר דשכיחי רשות הרבים אסור אף בכרמלית. ונראה לי דדוקא בעיר אבל מחוץ לעיר שלא שכיחי רשות הרבים אפילו לדברי מהר"ם שרי דהרי נתבאר לעיל (סי' שנה עמ' שנב ד"ה ומ"ש אבל) גבי דיני בית הכסא בשם מהר"ם דאם יש שם קנה או דף דמותר מטעם דכחו בכרמלית לא גזרו שמע מינה דאין לחלק בדברי הרמב"ם ואם כן דבריו סותרים אהדדי אלא על כרחך צריכים לחלק כמו שכתבתי".

והיינו, שהרמ"א העתיק שיטת י"א שגם בכרמלית גזרו שלא לשפוך על פי הדין כמו ברה"ר. ומוסיף בשם המרדכי, שאיסור זה הוא גם בזה"ז כשאין לנו רה"ר, ועוד כתב, שכל האיסור הוא רק בתוך העיר היות ומצוי רה"ר, אולם מחוץ לעיר "שלא שכיח" רה"ר – לא גזרו.

רבינו נוקט כמ"ש הרמ"א מהמרדכי שיש לגזור גם בזה"ז, היות ובעיר גדולה יש "בה" ס"ר.

לאחר ביאור הלכה זו נראה שהן מצד הבנת עצם ההלכה והן מצד ניסוחה יש להוכיח כדברינו שהדעה הסוברת שצריך ס"ר אין כוונתה שיהיו ס"ר בכל רחוב, אלא מספיק שיבקעו ס"ר בצירוף כל הרחובות שבעיר זו.

**ביאור ההוכחה מחמת תוכן ההלכה:**

כמבואר, הסיבה שגזרו בעיר קטנה הוא משום שיש חשש ל"החלפה" ברה"ר. דהיינו, בעיר קטנה אף שאין ס"ר גזרו לאסור משום שיבואו להחליף בעירות גדולות שיש בהם בקיעת ס"ר בקביעות.

ומתוך דברי רבינו והד"מ מתבאר שגם בעירות קטנות מצוי לעתים שיעור ס"ר, (ובזה חלוק עיירות אלו מ"חוץ לעיר" שאין "מצויים" שם כ"כ – כלשון רבינו לעיל, וכלשון הד"מ "דשכיחי רה"ר"), ולפיכך הגזרה אטו עיירות גדולות היא משום שבעירות גדולות יש בקביעות ס"ר.

ולכאורה אם צריך בקביעות ס"ר, אין תנאי זה מתקיים אלא אם יש בפועל בקיעת ס"ר ולא מספיק שיש תושבים בשיעור שאפשרי שיבקעו ס"ר.

ואם נאמר שצריך בקיעת ס"ר בכל רחוב ורחוב, לא סביר שיתקיים תנאי זה אף בעיירות גדולות. ובהכרח שמספיק שיעור ס"ר בצירוף כל העיר.

**ביאור ההוכחה מחמת ניסוח לשון ההלכה:**

לאחר שמביא הדעה הא' שלא גזרו כוחו בכל כרמלית, מעתיק הדעה הב' ומפרשה: "ויש אומרים שאין חילוק כאן בין רשות הרבים לכרמלית ולא אמרו שכחו בכרמלית לא גזרו אלא בימים ונהרות שאינם מתחלפים ברשות הרבים".

כלומר, שהכלל שנאמר שלא גזרו על כוחו בכרמלית הוא רק כאשר אין חשש שיתירו ברה"ר, כמו בימים ונהרות שאין שם כלל רה"ר.

וממשיך רבינו: "או אפילו כרמלית שביבשה אלא שהיא חוץ לעיר שג"כ אינה מתחלפת ברשות הרבים גמורה".

כלומר, כשם שהתירו בים ונהרות כך התירו בכרמלית ביבשה במקום שלא יבואו להתיר ברה"ר, כמו במחוץ לעיר.

וממשיך רבינו: "שאיין דרך להיות רבים מצויים כל כך חוץ לעיר כשיעור בקיעת הרבים ברשות הרבים גמורה, אבל כרמלית שבתוך העיר מתחלפת ברשות הרבים גמורה".

כלומר, אף שמצויים מחוץ לעיר רבים, אין מצויים כשיעור הרבים הבוקעים ברה"ר גמורה, וממילא לא יבואו "להחליף" ולהתיר ברה"ר גמורה. משא"כ בכרמלית בתוך העיר, יבואו להחליף ולהתיר ברה"ר גמורה.

וממשיך רבינו: "ואפילו בזמן הזה שיש אומרים שאין לנו רשות הרבים גמורה מפני שאין ששים רבוא בוקעים בה מכל מקום מתחלפת היא בעיר גדולה שיש בה ס' רבוא".



לרשות הרבים דהיינו שקרקע המבוי גבוה מרשות הרבים והוצרך לשפיע אצל פתחו לצד רשות הרבים... הרי מבוי זה א"צ שום תיקון בפתחו לפי שתל זה שבפתחו נחשב לו למחיצה והוא שיהיה בשפועו גבוה י' טפחים מתלקט מתוך ד' אמות כמ"ש בסיומן שמ"ה.

ומכל מקום אם רבים בוקעים עליו אסור (ואף על פי שמן התורה אין בקיעת רבים מבטלת ממנו שם המחיצה ואלו היה [ברחבון] ד' על ד' גבוהים [י'] טפחים מן הארץ מכל צדדיהם היתה שם רשות היחיד גמורה מן התורה והזורק לשם מרשות הרבים חייב מכל מקום מדברי סופרים אסור לטלטל כשרבים בוקעים שם ולכן אין נידון ג"כ משום מחיצה למבוי מדברי סופרים.

ומכל מקום לא אסרו חכמים אלא בבקיעת רבים כעין רשות הרבים אבל כשאין רבים בוקעים כל כך בתל זה מותר ולא גזרו בו משום תל שרבים בוקעים בו כמו שגזרו בכל כרמלית שאין רבים בוקעים בה משום רשות הרבים גמורה שרבים בוקעים בה לפי שכל כרמלית היא שלא נגמרו מנין מחיצותיה ודומה במקצת לרשות הרבים אבל כאן אין שום דמיון כלל לרשות הרבים אלא כשרבים בוקעים עליו בלבד.

ולהאומרים שאין בקיעת הרבים חשובה לעשות רשות הרבים אלא אם כן הם ששים רבוא כמו שנתבאר בס' שמ"ה אף כאן אין בקיעת הרבים מבטל ממנו שם מחיצה (מדברי סופרים) אלא אם כן בוקעים בו ששים רבוא בכל יום).

רבינו פוסק כאן כמג"א, שתל

ממשמעות הלשון "מתחלפת היא ברשות הרבים בעיר גדולה" נראה שיסוד ההלכה היא בעיר ולא על כל רחוב ורחוב.

**חילוק בין גזרת כוחו בכרמלית שבעיר לגזרת עירוב בעיר של רבים**

יש להעיר: מדוע בגזרה זו שאוסרים כוחו בכרמלית שבעיר, חז"ל אוסרים אפי' בעיר קטנה משום "שמתחלפת" בעיר שיש בו ס"ר, ומדוע בסי' שצ"ב מתבאר שההלכה שאסור לערב עיר של רבים בלי לשייר זה דווקא אם העיר הייתה מתחילה של רבים.

ולכאן יש לומר: בעיר של רבים יסוד הגזרה הוא לא על עצם המלאכה אלא על יסוד העירוב שעלול לגרום – "שמא ישתכח" תורת רשות הרבים, ועל כן לא אסרו אלא אם זה "דומה" לרה"ר, משא"כ באיסור "כוחו בכרמלית" הגזרה היא על עצם מלאכת הוצאה על ידי "כוחו" (אע"פ שאינו בידיים ממש), וכשחוששים על מלאכה מסוימת הגזרה היא יותר רחבה ולכן אסרו אפי' בעיר שאין בה ס"ר כיון שמתחלפת בעיר גדולה.

**יבאר שאין סתירה לדברינו מלשון רבינו בדין תל שבקעו בו רבים**

מדברי רבינו בהלכה של תל שבוקעים בו רבים יש הרוצים לדייק שבקיעת ס"ר תלויה ברחוב עצמו ולא כפי שנקטנו שתנאי זה תלוי בעיר בכללותה. נעיין בגוף דברי רבינו ונברר שאין משם סתירה לדברינו.

וז"ל רבינו בס' שס"ג סמ"ב: "מבוי ששוה מתוכו ונעשה מדרון בפתחתו

יכולה לשמש ס"ר בעיר.<sup>6</sup>

ולא דימה רבינו בקיעת רבים בהלכה זו לבקיעת רבים ביצירת רה"ר אלא ביחס למניין הרבים, שס"ר נחשבים לרבים, אולם בפרטי הדין חלוק הלכה זו של ביטול מחיצה מדין יצירת רה"ר ביסודם.

### מבוי המפולש משני צדדיו לתל ואין רבים בוקעים בו

והנה עוד יש מקום לדייק שלא כדברינו ולומר שצריך ס"ר במבוי עצמו, ממה שכתב רבינו בסמ"ד בגזירת חכמים במבוי המפולש משני צדדיו

שבוקעים בו רבים; למרות שמה"ת התל נחשב למחיצה ודינו כרה"י, היות ויש בו "דמיון" לרה"ר – אסור מבוי זה מדרבנן וצריך תיקון.

רבינו מוסיף, שלפי השיטה שאין רה"ר אם אין ס"ר, ה"ה שלדין זה שבקיעת רבים מבטלת מחיצה מדרבנן, הרי"ז דוקא בבקיעה של ס"ר.

והנה יש שרוצים להוכיח מלשון רבינו, שכשם שכתב רבינו שהבקיעה המבטלת מחיצה היא דווקא אם בוקעים "בו", דהיינו במבוי הזה ולא בכלל העיר, ה"ה שכל בקיעה ס"ר המחשיבה רשות לרה"ר היא דווקא כאשר הבקיעה היא ברשות עצמה ולא בכלל העיר.

אמנם לכשתדקדק בדבר אין הוכחה מזה כלל וכלל. חלוק הוא מיסודו יצירת רשות ל"רשות הרבים" הזוקקת בקיעת רבים לביטול דין מחיצה על ידי בקיעת רבים. כאשר הרבים יוצרים את הרשות לרשות הרבים, מספיק שרשות זו משמשת ס"ר, וכל שיש בעיר ס"ר התורה מחשיבה את הרשות כמשמשת לאותם ס"ר, ולכן רשות זו נחשבת רשות הרבים. אולם כאשר אנו דנים לבטל מחיצה מדרבנן בגלל בקיעת הרבים, לא ביטלו חז"ל מחיצה זו אלא אם הרבים בוקעים בפועל את המחיצה, כי רק בזה החשיבו חז"ל שאין כאן כלל מחיצה, אולם אם אין בקיעה בפועל, אזי לא החמירו חז"ל לבטל דין המחיצה מדאורייתא משום שרשות זו

6 ונראה שכדברינו מבואר בחמדת שלמה או"ח סי' שס"ג על סל"ו בא"ד, שכתב בשיטת רש"י שצריך בקיעה בו: "אבל היכא דהעיר מוקף מחיצות, כתל וכדומה דהוי רשות היחיד ממש, ולא אישתרי בתקנת חז"ל, בזה לבטל הדרך מתורת רשות היחיד לא בטל ליה עד דבקעו בו רבים ממש ודוקא ששים רבוא", ולעומת זאת כתב בשיטת רש"י שלעשות רה"ר אין צורך שיבקעו הרבים בפועל - "ובעל כרחך דלא בעינן העברת ששים רבוא בו, רק כל דראוי לעבור בו נקרא בקעו בו רבים".

7 להלכה זו יש השלכה גם לדין חומה שיש בה פרצה ט"ז אמה משער לשער שנעשה רה"ר, כמפורש בסי' שמ"ה סי"א. כפי שהבאנו לעיל, הצ"צ בחי' לעירובין מבאר שטעם הדבר שאין אומרים שיש כאן ד' מחיצות (ב' מחיצות גמורות וב' מחיצות של החומה דעומ"ר), הוא משום "שאתי רבים ומבטלי מחיצה", ולכאורה אם כן, כפי שמבואר כאן לדעה שצריך ס"ר כדי לעשות רה"ר, צריך שהס"ר יבקעו בפועל מחיצה זו. אולם לפי האופן שביארנו לעיל דברי רבינו הזקן, שאין החיסרון משום בקיעת רבים אלא מחמת שעצם פרצה טז אמות מבטלת שם למקום זה, אם כן י"ל שגם אם אין בוקעים שם בפועל ס"ר הרי מתבטל מיניה שם מחיצה.

להילוך הרבים, שעל זה יש לומר שרשות זו היא בשימוש אנשי העיר שיש בה ס"ר, אולם כאן מדובר במבוי שעיקרו מיועד לשימוש אנשי המבוי והחצרות, ובעיקר נמסר להם להילוך, ולכן כדי שמקום זה ייחשב לרה"ר גמורה צריך שיהיה בקיעת רבים במקום זה עצמו, ולכן דוקא בהלכה זו כתב רבינו שהבקיעה של ס"ר צריכה להיות "במבוי זה" עצמו.

(ומעין סברא זו כתב השפ"א שבת ו, ב, שהתוס' שכתבו שם שצריך ס"ר הוא דוקא במדבר שאינו מקום להילוך הרבים, אבל שאר מקומות שעשויים להילוך רבים א"צ לס"ר).

יוכיח מדברי הרמב"ם בתשובה, הב"י ורבינו הזקן – שכל מחנה ישראל דינם כרה"ר, והמדד לס"ר נקבע לפי העיר כולה

כמבואר לעיל, המקור מהתורה לכך שהמדד לס"ר הוא העיר כולה, הוא ממחנה ישראל שנחשב רה"ר אף שלא היו כל ישראל במקום אחד.

ראוי לציין שדברים אלו מתאימים עם שיטת הרמב"ם בתשובתו, הביאו הב"י, והעתיקו רבינו הזקן:

נביא מדברי הב"י או"ח סי' ת"ד, וז"ל: "...ובתשובה אחרת ביאר הרמב"ם שהטעם שאין בימים ובנהרות איסור תחומין דאורייתא לפי שהם כרמלית והטלטול בהם אינו אסור אלא מדרבנן ולא יתכן שיהיה המעביר על פני המים אסור מדרבנן והמהלך לוקה מן התורה וכל שכן שלא יעלה על הדעת שיהיה בהליכת המים איסור

לתל או נהר אף שאין רבים בוקעים בו:

"...ואפילו תל ונהר שאינן מקיפים כל העיר אינן עולין אלא למחיצה רביעית למבוי שאינו מפולש אבל מבוי המפולש משני ראשיו לנהר או לתל שאינו עשוי בידי אדם אינן מועילות להתירו בלא תיקון בשום אחד מראשיו לפי שאם היו ששים רבוא בוקעים במבוי זה היה רשות הרבים גמורה וכיון שאין לו אלא ב' מחיצות מב' צדדיו שמחיצות הנהר מבטלת אותן בקיעת הרבים שבמבוי שהואיל ואינן עשויות בידי אדם אינן חשובות מחיצה כל כך שלא תבטל אותן בקיעת הרבים שבמבוי.

שאף שבמקומן הן מחיצה גמורה ואין עליהם דין רשות הרבים אף אם רבים בוקעים עליהם כמו שנתבאר למעלה מכל מקום אינן חשובות כל כך לבטל המבוי שרבים בוקעים בו מדין רשות הרבים ואם כן אף אם אין רבים בוקעים במבוי אסור מדברי סופרים גזרה משום רבים בוקעים בו כמו שאסרו כל כרמלית שאין רבים בוקעים בה גזרה משום רשות הרבים שרבים בוקעים בה".

רבינו מסביר כאן שהגזירה חלה גם לדעה המצריכה בקיעת ס"ר, משום שאם היו בוקעים במבוי זה עצמו ס"ר היה נחשב רה"ר גמורה, ומלשון זה היה מקום להוכיח שבקיעת ס"ר צריכה להיות ברחוב עצמו, ולא מספיק שבוקעים בכלל העיר.

אבל גם כאן לכשתדקדק תראה שאין מזה הוכחה: שהרי אין מדובר כאן ברשות הרבים הרגילה המיועדת

ותחומין דאורייתא ממחנה ישראל שהוא רשות הרבים והלא ידוע שאיסור הטלטול שיש בו חיוב סקילה אמרו בו שבת (צח.) המעביר ארבע אמות ברשות הרבים מקורה פטור לפי שאינו דומה לדגלי המדבר כן בלי ספק המהלך י"ב מיל על פני המים המועטים פטור לפי שאינו דומה למחנה ישראל. ולפי דברי הרמב"ם ביבשה תוך י"ב מיל כיון דלא מיתסר אלא מדרבנן נקטינן בעיין לקולא דאין תחומין למעלה מעשרה וחוף לי"ב מיל כיון דמיתסר מדאורייתא למעלה מעשרה הוי ספיקא דאורייתא ולחומרא וכן כתב בהדיא בתשובה."

תו"ד: א) לדעת הרמב"ם, הטעם שאין תחומים דאו' בימים, הוא משום שלא יתכן שיהיה חמור איסור תחומים ממלאכת הוצאה, וכיון שהמעביר בימים פטור משום שאין דומה למחנה ישראל, ה"ה שאין איסור תחומים.

וכבר נתבאר בסי' שמ"ה שנהגו כהאומרים שעכשיו אין לנו רשות הרבים גמורה":

תו"ד: א) בתחילת הל' תחומין בסי' שצ"ו ס"א הביא רבינו מחלוקת אם תחומין חוף לי"ב מיל הוא איסור דאו' או דרבנן. כאן מוסיף רבינו שלמ"ד תחומים י"ב מיל דאו' יש להחמיר בספק זה דווקא אם כל הי"ב מיל הם רה"ר, היות ולמ"ד זה המקור הוא ממחנה ישראל ושם היה כל המחנה רשות הרבים גמורה.

ב) מלבד זאת, המקור לדין תחומים הוא ממחנה ישראל, ושם היה ר"ה. ואם כן, כשם שאין איסור דאו' בהוצאה בר"ה מקורה משום שאינו דומה לדגלי מדבר, ה"ה למהלך על פני מים שפטור משום שאינו דומה ל"מחנה ישראל"!

ב) רבינו מוסיף, שכלל זה תקף לכל תנאי רה"ר, כלומר, שגם אם חסר רק אחד מתנאי רה"ר גמורה — אין בזה איסור תחומים דאו' ולכן ספיקו לקולא.

ב) מלבד זאת, המקור לדין תחומים הוא ממחנה ישראל, ושם היה ר"ה. ואם כן, כשם שאין איסור דאו' בהוצאה בר"ה מקורה משום שאינו דומה לדגלי מדבר, ה"ה למהלך על פני מים שפטור משום שאינו דומה ל"מחנה ישראל"!

ג) רבינו מוסיף, שכן הוא גם לדעה שמצריכה ס"ר, שאם אין במקום ס"ר — אין דין תחומים מדאו', משום שלדעה זו כל שאין ס"ר — חסר בחלות שם רה"ר.

ג) הרמב"ם פוסק שתחומים תוך י"ב מיל הוא מדרבנן ולכן ספיקו לקולא, אבל חוף לי"ב מיל דהוא דאו' ספיקו לחומרא.

נקודה זו חשובה, כיון שדברי הב"י מוסבים על ימים ונהרות שחסר בהם כמה מתנאי רה"ר, אולם לא התבאר בדבריו להדיא שכל חיסרון בדין רה"ר מהווה חיסרון גם לדין תחומים, אולם

וכן כתב רבינו שם ס"ב: "וספק זה אין הולכין בו להחמיר אלא בשל תורה כגון מתוך י"ב מיל לחוף לי"ב מיל לדברי האומרים שתחום י"ב מיל הוא מן התורה.

כיון שלא הלך ג' פרסאות ברגליו שהרי הילוך הספינה אינו קרוי הילוך כלל ותמה על עצמך הוא יושב ברה"י שלו שהספינה רה"י היא וכו' ואתה חושש לו משום מהלך ג' פרסאות איהו מינח נייח וספינה הוא דקא מסגי'א וכו' עיין שם הרי דלא קאתי עלה רק משום שאינו מהלך הא אילו הלך ברגליו במים י"ב מיל הוא דאורייתא למ"ד י"ב מיל דאורייתא וכש"כ בכרמלית ביבשה וא"כ אף שננקוט להקל במים בכל גווני אפילו בהולך ברגליו ומשום דאינו דומה לדגלי מדבר כלל אבל עכ"פ ביבשה אף בכרמלית יש לנו להחמיר ואף שאינו דומה לגמרי לדגלי מדבר כן נראה לענ"ד."

תו"ד: רעק"א ורבינו מקילים לא רק בימים, אלא גם בכרמלית שביבשה, וכן מקילים שאפי' ברה"ר כשחסר א' מהתנאים ואפי' אם חסר רק ס"ר, וע"ז חולק הביאור הלכה שאפי' המחבר לא היקל לענין שאר כרמלית, ובפרט ר"ה שחסר א' מתנאיה, ומדייק שהרמב"ן פוסק לחומרא.

נחזור לעניינינו. מדברי רבינו אנו רואים שפסק כתשובת הרמב"ם שאיסור תחומים תלוי באיסור הוצאה עד שאפי' אם חסר רק אחד מתנאי רה"ר גם אין כאן כלל איסור תחומים דאו'. ומקור הדבר הוא, שאיסור תחומים הוא צריך להיות דומה לדגלי מדבר שדינה כדין "רשות הרבים גמורה"!

ומתוך דברי רבינו שכותב להדיא שגם חיסרון של ס"ר הוא חיסרון בדין תחומים, ברור הדבר ש"בדגלי מדבר" היה דין רה"ר גם מחמת התנאי של בקיעת ס"ר, וא"כ מוכח להדיא שס"ר

רבינו מלבד שהדגיש שאפי' חיסרון אחד מספיק שלא יהיה בו איסור תחומים, עוד הוסיף שגם אם חסר ס"ר אין בו איסור תחומים.

אמנם הביאור הלכה הביא דברי רבינו ורעק"א בפרט זה, וחולק עליהם, וז"ל בד"ה — והואיל ואין והואיל ואין בימים ונהרות וכו' — "וכ' בחידושי הגרעק"א בשם הרב המגיד וה"ה דאין בכרמלית ומסיים דלפ"ז לדידן דלית לנו ר"ה אין לנו עכשיו כלל תחומין דאורייתא עכ"ל וכ"כ הגר"ז. אכן באמת קשה לומר כן ואדרבה מסתימת המחבר שלא זכר כלל כרמלית רק ימים ונהרות משמע דדוקא ימים ונהרות שאינן מקום הילוך כלל וכן מדכתב הרמ"א בהג"ה מיהו אם היה הולך וכו' למ"ד תחומין דאורייתא משמע דגם לדידן איכא תחומין דאורייתא והלא לדעת איזה אחרונים הרמ"א הוא מן העומדים בשיטה זו דבימינו ליכא רה"ר עיין בס"י רמ"ו וע"כ דאין מחלק בזה ובאמת עיקר סברא זו אף שנובעת מדברי הרמב"ם בת"מ קשה להולמה שהרי בש"ס איכא מ"ד דס"ל אלפים נמי ד"ת ויליף לה ממגרשי העיר אלף למגרש ואלף לתחום והתם בודאי לא הוי אלא כרמלית דאלף השני שהיה שדה לבהמתו בודאי אינו רה"ר ואפ"ה לר"ע לוקין עליה ביצא לחוץ מן השיעור הזה ואם כן כמו כן לדידן דדוקא י"ב מיל מה"ת בודאי אפילו אם היו י"ב מיל כרמלית אעפ"כ איכא איסור דאל יצא וכן מוכח מרמב"ן בסוגין ד' מ"ג דלא ס"ל כסברת הרמב"ם ואף על פי שבעיקר הדין כוון ג"כ לדברי הרמב"ם בתשובה וז"ל שם ואין אני קורא בזה אל יצא איש ממקומו

"קשיא לן היכא אשכחן דהוה הכי במשכן דחייב, ... ואפשר דכי מיייתו ליה מרשותא דידהו למחנה לויא דהווי רשות הרבים אי אפשר דלא פגעי באהלים דהדדי דהני עיילי והני נפקי, ונפקי מינייהו מורשאתא דהוה ליה צידי רשות הרבים, וקים להו לרבנן דהכי אורחיהו".

וכן בדבריו יש לדון ע"ד דברינו ברשב"א, ויותר נראה לפרש שרק במקום שנפגשים האהלים "אהדדי" הוי צידי רה"ר, אבל כל מחנה ישראל נחשב רה"ר, (ומ"ש בלשונו שההבאה לרה"ר הוא מה שמביא למחנה לוי, אין זה משום שאר המחנה לא נחשב רה"ר אלא משום שכך הייתה המציאות שהנחה הסופית הייתה במחנה לוי).

ועד"ז בריטב"א שם: "והא פשיטא לן דהתם חייב דהא ממדבר גמרינן שהיו יושבים באוהלים, זה נכנס וזה יוצא, ואי אפשר מבילתי צידי רשות הרבים".

ועד"ז בחי' הר"ן שם: "י"ל דצידי רשות הרבים אשכחן במשכן דודאי אוהלים דידהו לא היו מכוונים דאוהלים הני נפקי והני עיילי וה"ל צידי רשות הרבים הלכך כי מפקי ליה מרשותה דידהו למחנה לויא דרך צידי רשות הרבים מפקי לוי".

ובפשטות נראה שזה דלא כדברי הבית מאיר מס' שבת ה, ב שכתב: "ואולי דלק"מ דניהו דהמדבר הי' לו דין ר"ה. אבל מקום המחנה הי' אפשר מסובב באוהלים מד' רוחות עם צורת הפתח והיה לו דין חצר השותפים חוץ ממחנה לוי' שהיה לו דין ר"ה וק"ל]. וא"כ מה זה שדייק שדוקא מחנה לוי'

שבקעו מחנה ישראל בכללותו הועיל לכל הדרכים שבמחנה ישראל, אע"פ שבכל דרך ודרך לא היה בקיעת ס"ר.

### דיון בדברי הראשונים אם מחנה ישראל נחשב רה"ר

כעת נראה לדון בדעת הראשונים אם סוברים כדברי הרמב"ם בתשובה ודעימיה שלכל מחנה ישראל היה דין רה"ר.

בתוספות מסכת שבת דף ו עמוד א כתבו: "מידי דהוה אצדי ר"ה – וא"ת מה פשוט לן יותר דרך צדי ר"ה מדרך סטיו וי"ל דדרך בית שיש לפניו צדדין וכן היה מסתמא במשכן".

ועד"ז בתוס' הרא"ש שם: "י"ל משום דסתם בית יש לפניו צידים וכן היה מסתמא במשכן יתדות סמוכין לאהלים כדי שלא יחופו בהם בני אדם".

מדבריהם מבואר, שרק "לפני" האהלים שבזמן המשכן היו צדדין שלא היו מהלכים הרבים, משא"כ בשאר המחנה היה רה"ר.

ובחדושי הרשב"א כתב: "וצדי רשות הרבים גופייהו מנא לן דחייב י"ל משום דסתמא כך היה במשכן שכן דרך השכונני באהלים שזה נכנס וזה יוצא מפני מיתרי האהלים שלא יעכבו זה את זה".

ויש לדון בכוונתו, האם סובר שבכל המחנה היו מיתרי האהלים מעכבים ההילוך או דוקא בסמיכות לאהלים, ושאר המחנה היה רה"ר, ולכאור' נראה בדבריו יותר כאופן הב'.

ובחידושי הרמב"ן שם כתב:

הוצאה דרך כרמלית.

ויל"ע לפי' הא' (וכן לפי' הבית מאיר) היאך מפרש מסקנת הגמ' שבת ו, א שהיה במשכן צידי רה"ר, ובפשטות הכוונה בפני הבתים, והרי לדבריהם המחנה נחשב רה"י מחמת שכל המחנה היה מוקף וסתום מכל הצדדים.

ויש להוסיף עוד: שהרי התוס' בשבת ו, א ד"ה המושיט והזורק פירשו בדעת בן עזאי שסובר שמוציא מרה"י לר"ה דרך כרמלית פטור משום דמהלך כעומד, למרות שזורק ומושיט חייב, והסבירו: שהגם שהיה במשכן הוצאה כזו (דרך צידי רה"ר) מ"מ פטור משום דמהלך כעומד דמי, "אבל זורק ומושיט דרך סטיו יליף מזורק ומושיט דרך צידי". ולכאוי' יל"ע היאך היה במשכן ציור של זורק מרה"י לרה"ר דרך צידי, ולא מסתבר שזרקו מאהליהם למחנה לוי' דרך צידי ר"ה, שהרי יש בין אהליהם למשכן כמה מיל, ובפשטות צריכים לפרש שזרקו מאהליהם לרה"ר שבתוך מחנה ישראל דרך צידי ר"ה, (ואולי זרקו לגזבר נדבות המשכן), ומוכרח אם כן בד' התוס' שמחנה ישראל היה רה"ר.

אמנם רעק"א שם הקשה: "ומושיט דרך צדו. לא ידענא היכן מצינו דהי' זריקה במשכן ולקמן בפרק הזורק (דף צ"ו ע"ב) משמע להדיא דלמסקנא לא הי' זריקה במשכן. וכן קשה לי על רש"י לקמן בפירקין (ד"ח ע"א) ד"ה רחבה ששה, שהיו זורקין מחטיהן, והא מסקינן דלא הי' זריקת מחטין במקדש", אבל אולי אפשר לפרש שהתוס' פירשו שלא זרקו במשכן עצמו, ובעצם עבודת המשכן ד"א בר"ה, אבל זרקו מרה"י

הוא דהוי ר"ה. ולמה שדחקתי לעיל הי' אפשר ג"כ לדחוק דניהו דכל המדבר היה ר"ה מ"מ במחנה ישראל מפני מחיצות האוהלים שלא היה ביניהם רחבים י"ו אמה לא הוה ר"ה. וכ"ז בעניותי צריך לי עיון".

והנה בפנ"י שבת ה, ב כותב בתחילה בד"ה אמנם לולא פירושם: "ממילא הוי ס"ד דאית לן למימר דמסתמא לא הוי כן בהוצאה דמשכן אלא דכל המחנה כאחד הוי רה"י גמור שלא היו שם מבואות אלא סתומים ומוקפים מכל צד כמו היקף שיירא וכיוצא בו וכמו שיבואר בר"פ הזורק אי"ה". ומדבריו נראה שכל מחנה ישראל היה רה"י המוקף מחיצה מכל צד.

אמנם בהמשך כתב: "ויותר נראה לי דהא דמקשה מעיקרא היכא אשכחן כה"ג דחייב היינו משום דאיכא למימר דבמשכן היו המבואות עצמן מפולשין לרה"ר ורוחב שש עשרה אמה והא דאמרינן בפרק הזורק [דף צ"ו ע"ב] משה היכא הוה יתיב במחנה לוי' היינו משום דאותן המבואות לא היו בוקעין בהם ששים רבוא או שלא היו מפולשין משער לשער משו"ה הוצרך לומר דמ"מ מחנה לוי' גופא רה"ר הוא ומילתא דפסיקא קאמר אפילו את"ל דהמחנה ישראל לא הוי רה"ר גמור מחנה לוי' מיהא רה"ר גמור הוא, כן נראה לי נכון".

ולפי' זה יוצא: שבעצם לא היו המבואות של מחנה ישראל רה"ר גמור (היות וחסר אחד התנאים, בקיעת ס"ר או מפולש), אבל כיון שהיו מפולשים לרה"ר, לכן אפשר שגם להם דין ר"ה, ולכן מקשה הגמ' שם היכא אשכחנא

לרה"ר דרך צידי רה"ר כנ"ל.

"עיר. שמצויין בה ס"ר", וכן בסוגיא "עיר של רבים" בדף נט, א – "עיר של יחיד" לא היו נכנסין בה תמיד ס"ר של בנ"א, ולא חשיבא לר"ה, דלא דמיא לדגלי מדבר...". וכן בעירובין ו, ב אודות ירושלים: "ויש בה דריסת ס"ר", ובפשטות כוונתו לעיר ירושלים בכללותה.

אבל יהיה היאך שיהיה הפירוש בדברי התוס' קשה להבין דבריהן, לולא שנאמר שהזריקה היתה למחנה ישראל בסמיכות לצידי ר"ה, וזה יובן רק אם נפרש שמחנה ישראל היא רה"ר.

### בירור בשיטת רש"י – אם מחנה ישראל נחשב לרה"ר

ויש להוסיף מלשון רש"י שבת ו, א ד"ה ולא כר"ה: "אינן דומים לדגלי מדבר דלאו להילוכא דרבים עבידי", ומשמעות הדברים היא, שגדר רה"ר תלוי בכך המקום מסור להילוך הרבים כמו בעיר, ולא מחמת עצם ההילוך במקום המסוים.

אולם יש שהוכיחו משיטת רש"י שהוא המקור שצריך לרה"ר ס"ר בוקעים (כפי שהביאו כמה ראשונים בדף נט, א דלעיל וכמבואר בדבריו בדף ו, ב, בזמן שישראל שרויין בו היה המדבר רשות הרבים) שרק למחנה לוייה היה דין רה"ר, וזאת משום שצריך שהס"ר יהיו במקום שבו מתקיים שאר תנאי רה"ר, ואין מצטרף הס"ר משאר המקומות הסמוכים. נבאר הוכחתם וניישב שאין מדברי רש"י סתירה לדברינו.

ולכן נראה שאין כוונת רש"י לומר שדווקא מחנה לוייה נחשבת רה"ר ולא שאר מחנה ישראל, אלא שרש"י בא ליישב בדבריו שלא נאמר שמחנה לוייה היה נחשב רה"י, ולכן כתב שהכל מצויין אצל משה. נבאר: כמבואר בגמ' שם משה אמר לישראל שלא יביאו לו לנדבת המשכן משום הוצאה מרשות לרשות, דהיינו מרה"י של ישראל למחנה לויי שדינה רה"ר, והוקשה לרש"י מדוע מקומו של משה נחשב רה"ר והרי אהל הוא רה"י?! ועל כן כתב שכיון ש"הכל" היו מצויין אצל משה לא שייך שיהיו באהל, ולכן היה במקום הראוי לקיבוץ רבים. עד"ז פי' באגר"מ ח"א סי' קל"ט.

רש"י בדף צו, ב כתב על דברי הגמ' שמחנה לויי היה רה"ר – "הכל מצויים אצל משה", ויש שביארו ברש"י שהטעם שהדגיש שהכל מצויים אצל משה הוא משום שסובר שרק מחנה לויי היה רה"ר, אבל בשאר מחנה ישראל שלא היו בו ס"ר במקום א' אין זה נחשב רה"ר. ולפי"ז הוכיחו שהס"ר צריכים להיות בכל מקום ורחוב. (וכן משמע מדברי הבית מאיר שבת ו, ב, היד דוד, ועוד).

ובדרך אחר נראה לפרש בכוונת רש"י, שאכן רק מחנה לויי היה רה"ר, אולם אין זה משום שבמחנה ישראל לא היה ס"ר בכל רחוב, אלא משום שסובר כדעת הרשב"ם והמאירי והנימוקי יוסף, שמחנה ישראל היה כמבוי שאינו

אולם קשה מאד לקבל דבריהם בשיטת רש"י, שכן כפי שהארכנו לעיל, בכ"מ כשמזכיר בפירושו ס"ר הוא מקשר זאת עם "עיר"; בעירובין ו, א



בענין עירוב בר"ה במשנת רבותינו, ואני מעתיק מדבריו לענין הנידון כאן שהוא הרחוב וביאר חלק זה בטו"ט, ביתר דיוק, וז"ל:

בירור דעת הראשונים שמחנה ישראל לא היה רשות הרבים מדאורייתא

יש מן הראשונים (רשב"ם, דעה אחד בריטב"א, ונימוקי יוסף בבבא בתרא, ומאירי, ורבי יהונתן מלוניל בשבת) שהיה פשוט להם דמחנה ישראל לא היה רשות הרבים. ונבאר להלן דמ"מ אין להוכיח מדבריהם לענין דיון דששים ריבוא. ותחילה נסדר כאן את דבריהם:

כתב הרשב"ם (בבא בתרא ס, א ד"ה וירא) שמחנה ישראל לא היה רשות הרבים אלא היה דינו כחצר השותפים. שבמשנה שם איתא דאסור לפתוח חלון נגד חלונו של חברו ברשות היחיד או חצר השותפים. והוא מטעם היזק ראייה. אבל ברשות הרבים מותר, משום דסוף סוף בעי אצטנועי מבני רשה"ר. והגמ' למדה דין זה ממה שאמר בלעם (במדבר כד, ב) מה טובו אהליך יעקב, והיינו שלא היו פתחי אהליהם מכוונות זה נגד זה.

וז"ל הרשב"ם, וירא את ישראל שוכן, ראה היאך שוכנים ולפיכך אמר מה טובו אהליך וגו', שאין פתחי אהליהם מכוונים, ומחנה ישראל כחצר השותפין דמי, שלא היה רה"ר אלא במחנה לוייה כדאמרינן במסכת שבת

מפולש ולא היה מיועד להילוך הרבים, ורק מחנה לוי היה מקום הראוי לזה, ולכן הוצרך להיות שם ס"ר.

(הנה יש להדגיש דברי כ"ק אדמו"ר ברשימות חוברת כט שדן בדברי ר' אברהם בן הרמב"ם בדעת הרמב"ם, שכל המחנות היו סדורים ולא היו שכיחים מגד ליהודה, ורק במחנה לוי הכל שכיחים אצל משה. ואח"כ כותב, ובשלמא לפרש"י... הרי סביר דצריך להיות ס"ר בוקעים בו... ומפני זה דייק רש"י בשבת צ"ר: "שהכל" היו מצויים אצל משה". ונראה שאין הכרח שמפרש כדברי הבית מאיר וכו' שכן לא נחית כ"ק אדמו"ר לבאר כאן דברי רש"י, אלא כוונתו שרש"י שכתב "הכל" בא ללמדנו דין ס"ר, וההסבר יכול להיות כנ"ל<sup>8</sup>).

אלא שאם נפרש כפי זה, לכאור' אין לנו מקור ממחנה ישראל שהס"ר תלוי בכל המחנה, שכן כל המחנה לא היה מיועד להילוך הרבים, ונצטרך למצא מקור לכך שס"ר תלוי בעיר בכללותה.

ואולי יש לומר: שלפירוש זה, רש"י למד כן מסברא שהמעלה בבקיעת רבים היא עצם הרשות שיש לרבים אפשרות לשימוש הילוכם, ומשו"ה המדד של ס"ר תלוי במקבלי הזכות והם אנשי העיר.

הנה בני היקר הרה"ג נחום שמריהו שי' כותב קונטרס באריכות

8) הנה להשלמת והרחבת ענין זה, בני היקר הרה"ג נחום שמריהו שי' זאיאנץ מבאר בטו"ט שאין שום הכרח כלל וכלל לדייק מדברי רבינו אלו לענין הצורך דס"ר בכל רחוב ורחוב. עיין שם ותהנו.

9) ועיין שם גם מה שכתב עוד בפרטים אלו גופא.

ואין מי שימחה בכנסים<sup>11</sup> שם<sup>12</sup>.

וראה עוד בריטב"א (בבא בתרא שם ד"ה ראה) וכעין דבריו בנמוקי יוסף (בבא בתרא לב, ב מדפי הרי"ף ד"ה וישא) שכתבו שהיה מחנה ישראל רשות היחיד, או מטעם שהיה כחצר או שהיה מבוי שאינו מפולש. [הריטב"א כתב כן בביאור דברי הרשב"ם]. אך הריטב"א עצמו חלק על הרשב"ם וסבירא ליה דמחנה ישראל היה רשות הרבים, והטעם שלא עשו פתחי בתיהם זו כנגד זו אף שהדבר מותר ברשות הרבים, היה משום שהם החמירו על עצמם.

ולפי שיטת הראשונים הנ"ל שמחנה ישראל לא היה רשות הרבים [ושכן למדו בסוגיא דשבת דף צ"ן אי אפשר ללמוד את דיני רשות הרבים ממחנה

צו, ב), עכ"ל. ורצונו לומר, שהוקשה לו מה טעם לא היה פתחי אהליהם מכוונים זו נגד זה הא ברשות הרבים מותר לעשות כן, ולזה תירץ שמחנה ישראל לא היה רשה"ר אלא כחצר השותפים<sup>10</sup>.

וגם המאירי (שבת ב, א ד"ה והמשנה) כתב דמחנה ישראל לא היה רשה"ר, רק שלא מטעמו של הרשב"ם אלא מטעם אחר. וז"ל, מחנה לוייה היתה רה"ר שכל בני ישראל היו באים שם לרדן ולשאלו ואין מי שימחה בידו, ומחנה ישראל כל אחד ואחד היה יודע בו רשותו ואין לחבירו רשות עמו, עכ"ל. וכעין דבריו איתא בחידושי ה' יהונתן מלוניל (שבת שם בפירושו על המשנה), וז"ל כל אחד ואחד היה יודע רשותו ואין לחבירו רשות עמו שם, עכ"ל.

מבואר מדבריהם שגדר רשות הרבים הוא מקום הילוך רבים, ומטעם זה שדה ובקעה אינן חשובים רשות הרבים. ועפ"ז כתבו דמחנה ישראל לא היה רה"ר משום שלא היו המקומות מיוחדים לכל, כי לא היו רשאים בני מקום אחד לדרוס במקום שאינו שלהם. משא"כ מחנה לוייה היה פתוח לכל,

(11) ומה שכתבו הני ראשונים דרשות הרבים היא מקום הילוך לרבים אבל שדה ובקעה אינו מקום הילוך לרבים ולכן אינו רשות הרבים, כן מבואר מדברי רש"י (שבת ג, ב ד"ה) שכתב וז"ל, כרמלית לשון יערו וכרמלו שאינו לא הילוך תמיד לרבים ולא תשיש רה"י, עכ"ל. הרי מפורש דמקום כרמלית הוא מקום שאינו הילוך לרבים. וכן מוכח מדברי רש"י (שבת ו, א ד"ה לא כרשות הרבים) בנוגע כרמלית שכתב וז"ל, דאין דומין לדגלי המדבר דלאו להילוכא דרבים עבידי, עכ"ל. וכ"כ רש"י לקמן (שם עמוד ב ד"ה בזמן הזה) וז"ל, אינו מקום הילוך לרבים הדולכי מדברות לא שכיחי, עכ"ל.

(12) ודמדברי המאירי אין הכרח לומר שהיה ממש חצר השותפין כדברי הרשב"ם, רק שלא היה רשות הרבים מפני שלא היה להם רשות לעבור כמו שביאר ומחמת כן היה דינו ככרמלית. ולדברי רשב"ם היו ממש כחצר(ות) גמור(ות). הצד השווה הוא, שזה לא היה גדר של מקום להילוך תמיד של הרבים.

(10) ולקמן נביא דברי הבית מאיר בביאור דברי הרשב"ם למה היה חצר השותפין. ודע, שיש מן ראשונים הסוברים שענני הכבוד שסבבו את המחנה היו כמחיצות. ועיין רוקח (הל' עירובין סימן קעח) שכתב כן. וראה בתורה שלמה (פ' יתרו יט, ד; הערה ט), שהביא עוד מקורות לזה, שו"ת מהר"ם מרוטנברג (דפוס לבוב סימן תלז), ופענח רזא. וראה עוד במילואים שם (סימן יב) שהרחיב בדבר.

צורתו ולא בגלל שלא היה שם ששים ריבוא בכל רחוב כלל<sup>15</sup>,

אלא שיש גם לדחות שלכמה מהם אין ראייה להיפך: כיון, א) המאירי סובר במס' שבת נז, א שאין צורך לס"ר כלל, ב) גם הריטב"א במס' עירובין נט, א סובר דלאר כרש"י ואין צורך לס"ר.

ב) עוד יש לדחות ראייה זו: שאפשר שמה שלא נקטו טעם זה שאין ר"ה משום שאין ס"ר בכל רחוב, הוא משום שנקטו טעם מרווח יותר, והיינו: דלא רק שאינו ר"ה, משום שחסר א' התנאים של ר"ה, אלא דהוא גם רה"י או לכל הפחות מקום פטור, אם סוברים שקרן זוית שיש לו ג' מחיצות הפתוח לר"ה הוא כרמלית, (והיינו באם סוברים שהוא מבווי שאינו מפולש, חצר השותפין), אבל לדיעות שהסבירו הטעם שאינו ר"ה משום שאין יכולים לילך להדיא ממחנה למחנה, אין דחיה זו, דהול"ל במקום זה, לכל הפחות עוד סברא שאין ס"ר בכל רחוב.

15) וכבר העיר בזה המשכנות יעקב (סימן קכא, ד"ה מה שכתוב מעלת כבוד תורתו), עיין דבריו. ושמא תאמר אין ראייה מכאן, דדילמא לית להו להני ראשונים דין ששים רבוא וממילא לא נחתו לטעם זה. אבל לדידן דקיי"ל דבעינן ששים רבוא, שפיר י"ל דמחנה ישראל לא היה נחשב כמקום של ששים רבוא. אין זו טענה, דכמה מהם סוברים שכן בעינן ס"ר.

ובפרט אותן הרוצים להביא ראייה מדברי הרשב"ם דששים רבוא תלוי ברחוב ולא בעיר, הלא הם בעצמם תופסים שהרשב"ם הולך בשיטת הסוברים שצריך ששים רבוא. ומאחר שהוכחנו שטעמו של רשב"ם לא משום חסרון ששים רבוא רק משום חצר השותפין, מבואר דתנאי דששים רבוא שפיר מתקיים במחנה ישראל.

ישראל. אך לדידן כמו שפסק אדמה"ז להלכה (לעיל אות א) שמחנה ישראל היה רשות הרבים עלינו ללמוד ממחנה ישראל דיני רשות הרבים.

ובשו"ת אזני יהושע (סימן יח ד"ה ובאמת יש עוד) כתב [וכעין זה העלה בשו"ת משנה הלכות (חלק ח סימן עג)] שמבואר מדברי ראשונים אלו שמחנה ישראל לא היה רשות הרבים<sup>13</sup>, ורצה לבנות מכאן דינים בגדר רשות הרבים שצריך ששים ריבוא בכל רחוב כדי שיהיה למקום דין רשות הרבים. אבל באמת אין ראייה כלל מדברי הראשונים,

ואדרבא לפום ריהטא היה אפשר דיוצא מדברי ראשונים אלו איפכא<sup>14</sup>, שהם נתקשו מדוע אין על מחנה ישראל דין רשות הרבים, הרי שהם הבינו שבאמת מחנה ישראל היה ראוי להיות רשות הרבים, והוצרכו להביא סיבות צדדיים למה שלא היה רשות הרבים, או משום שהיה כחצר של שותפים, או משום שהיה דינו כמבווי שאינו מפולש, או משום שלא היה רשות לילך בכל מקום. משמע שלולי חסרונות אלו מחנה ישראל היה רשות הרבים מצד

13) וכן נראה שהבין כן הבית אב (שם, סוף עמ' 88) בהבנת דברי הרשב"ם.

14) ואם תאמר לשיטת הראשונים הסוברים דמחנה ישראל לא היה רשות הרבים, שוב א"א ללמוד משם דששים ריבוא תלוי בעיר ולא ברחוב שהרי מחנה ישראל לא היה רשה"ר. ונראה בזה, דלדעתם ילפינן לה ממחנה לויא אשר היה רשה"ר אליבא דכו"ע. ואף ששם היה כינוס ששים רבוא במקום אחד כמש"כ רש"י הכל מצויין אצל משה, מעשה שהיה כך היה, וזה לא היתה נקודה הקובעת שם רשה"ר, רק מה שהיה מקום הילוך בשביל ששים רבוא. וזה שייך בכל עיר.

ג) בנוגע לדעת הר' יהונתן מלוניל, למרות דמשמע יותר בדבריו בדף יז, ב מדפי הרי"ף שמפרש עיר של יחיד "שהיתה של יחיד" משמע יותר כפי הראשונים שהכונה שהיה קנוי ליחיד, אבל לכאור' מבואר בדבריו במק"א בפירושו למס' שביעית בתחילת המסכתא "ומחנה לוייה ר"ה הוא ששם מתקבצים ס"ר מישראל", דלפיו נראה בעליל שמצריך ס"ר, ואע"פ שגם מדבריו אין לנו ראיה ברורה מדבריו שאין צורך שיהיו ס"ר בכל רחוב, ומה שאמר על הרי"ף מסכת שבת (לפי דפי הרי"ף) משניות דף א עמוד א: "... ובפרק הזורק ברישיה [צ"ו ב'] נפקא לן מויצו משה ויעבירו קול וגו', אמר להם משה לא תפיקו מרשות היחיד דהיינו מחנה ישראל, וכל אחד ואחד היה יודע רשותו ואין לחבירו רשות עמו שם, למחנה לוייה דזהו רשות הרבים שכל ישראל היו באים שם לפני משה לדין לפניו ולשאל איסור והיתר ואין מוחה בידו", עיקר כוונתו לוקים שהיציאה מעצם מחנה ישראל גופא היא הוצאה מרה"י, דמחנה ישראל היה רה"י, (ואין מספיק לומר שאינו ר"ה משום שאין ס"ר בכל רחוב, שאז לא היה הוצאה מהמחנה ישראל, הוצאה מרה"י), — וישל"ע לפי"ז מה מוסיף הא דאין "לחבירו רשות עמו שם" להוות עי"ז רה"י דאורייתא, שהרי מה שהוא רה"י דאורייתא הוא שיש לו מחיצות, ואולי הכוונה דע"י המחיצות נתברר שלא לחבירו רשות בו, וצ"ע.

אבל יהיה היאך שיהיה: אין גם ראיה להיפך לומר, שמוכח מזה שרש"י ועוד נקטו רק שהמחנה לוייה ר"ה, דמזה משמע שמחנה ישראל אינו ר"ה משום

שאינן ס"ר בכל רחוב, שהרי יש כמה וכמה טעמים למה שנאמר שאין מחנה ישראל ר"ה לשיטתם כנ"ל בארוכה, ובאותה המידה שאין להוכיח מדבריהם שסוברים שהעיר מצרף הס"ר מזה שלא כתבו שאין ר"ה מפאת שאין ס"ר בכל רחוב, כיון שסוברים יתירה מזו, שהמחנה ישראל היה רה"י, באותה מידה ממש, אין להוכיח שסוברים שצריך בכל רחוב, ושמשום סיבה זו לא היה ר"ה, כיון שלדעתם בין כך המחנה ישראל (לא רק שלא היה ר"ה, אלא יתירה מזו) היה רה"י!

וככה תראה במשכנות יעקב (או"ח סימן קכא, ד"ה ומש"כ מעכ"ת דהא) שהביא דברי הרשב"ם הנ"ל, ומפרש דסיבה מיוחדת היתה שבגללה היה מחנה ישראל נחשב כחצר השותפין. והיינו לפי שלא היו בוקעין כ"כ ברחובותיהם, כי עיקר התעסקות שלהם היה ללמוד תורה מפני משה רבינו, ע"ש. אבל אילולא כן היה נחשב מחנה ישראל כרשה"ר.

ובאמת דברי משכנ"י הנ"ל מוכרחים הם ולא דחוקים כלל, דאי כדברי המפרשים הנ"ל דטעמו של הרשב"ם משום שלא נתקיים תנאי דששים ריבוא במקום אחד, מה ענין זה לדין היזק ראייה — דיונו של הרשב"ם שם. דהא פשיטא דלענין היזק ראייה א"צ ששים ריבוא להחשב רשה"ר להתיר פתיחת חלונות. ועל כרחינו הבין שאין כוונת הרשב"ם לענין ששים ריבוא, אלא כוונתו שבני ישראל התנהגו במחנה כעין חצר השותפין.

והכי מוכחא גם בתוס' יו"ט (ב"ב פ"ג מ"ז) שהביא את דברי הרשב"ם

(צו, ב) דרך מחנה לזיה רשות הרבים ולא מחנה ישראל, מדאמרין דמשה במחנה לזיה הוה יתיב. ומכח זה הקשה [כקושית החת"ס] מאי קבעי בגמ' (שבת ו, א) היכא משכחת לה הוצאה דרך צידי רשות הרבים, הא זה גופא עיקר הוצאה, שהוציאו מאהליהם למחנה לזיה דרך רשות כרמלית של מחנה ישראל. ויתר על כן, הא לבן עזאי דאמר מהלך כעומד דמי, לא משכחת לה כלל הוצאה בדגלי המדבר.

עוד הקשה קושיה אחרת, למה באמת לא היה מחנה ישראל נחשב כרשה"ר. בשלמא לשיטת רש"י שצריך ס' ריבוא יש לומר דמשו"ה לא היה רשה"ר לפי שלא היו באים השבטים ממחנה למחנה ולא הי' מצוי שם ששים ריבוא, אבל לדעת הגאונים והפוסקים דס"ל דאין צריך ס' ריבוא להיות רשות הרבים, למה אין על מחנה ישראל שם רשות הרבים. ומוסיף להקשות מפשט הסוגיא (ו, א) בהא דתניא דמדבר חשיב רשה"ר, דאמר אביי כאן בזמן שישראל שרויין במדבר, שזה מוכחת בפשיטות שמחנה ישראל היה רשה"ר.

וכתב לתרץ די"ל שבאמת היה מחנה ישראל ראוי להיות רשות הרבים, אלא שריבוי אהלים סביבות המחנה גרמה לו שם רשות היחיד. כי האהלים נידונו כמחיצות, ובמקום הפירצות שביניהם העמידו שם צורות הפתח, כי לא היו שם פירצות ט"ז אמה מפני ריבוי האהלים. ואילולי כל זאת באמת היה

ונושא ונותן בהם בדקדוקי דיני היזק ראייה הנוגעים לחצר השותפין. הרי לפניך, שלשון הרשב"ם "חצר השותפין" אינו לשון מושאל בעלמא, אלא נכתב בדוקא, וכשמו כן הוא "חצר השותפין", ואין ענין לששים ריבוא.

העולה מזה שגם לדעת הראשונים הסוברים שמחנה ישראל היה רשות היחיד מוכח שאין צריך שיהיו ששים רבוא בכל רחוב<sup>6</sup>. ודברי האזני יהושע והמשנה הלכות בזה קשה להולמן.

### דרכו של הבית מאיר שהיה מחיצות למחנה ישראל

אחר שנתבאר דעות האחרונים הנ"ל דמחנה ישראל לא היה רשה"ר מפני שלא נתקיים בו תנאי דששים ריבוא, יש להביא כאן שיטת בית מאיר שהלך בזה בדרך אחרת.

הבית מאיר (שבת ה, ב ד"ה בשלמא) התחיל בדבריו לתפוס מתוך הסוגיא

16) ועוד יש להוכיח דודאי אין לדקדק מדברי הראשונים כמש"כ בשו"ת אזני יהושע ודעימי, שהרי ידוע שדעת כמה מן הראשונים היא שאין צריך שיהיו ששים רבוא להיות רשות הרבים, ולשיטתם צריך לבאר מסיבות אחרות מדוע לא הו' רשות הרבים ולא מטעם שאין ששים רבוא בכל רחוב במחנה ישראל, והיינו או מטעם שלא היה רחב ט"ז אמה או שלא היה מפולש או משום שהיה לה צורת הפתח. נמצא דעל כרחינו צריכין לומר שיש פשט אחר למה אינו נידון כרשה"ר. וא"כ גם לסוברים שצריך שיעברו ששים רבוא, אין הכרח שמחנה ישראל לא היה רשות הרבים בגלל שאין שם ששים רבוא בכל יום, אלא יסברו שהטעם שמחנה ישראל הוא רשות היחיד הוא מסיבות אחרות כמו שצריכים לומר הסוברים שאין צריך לדין רשות הרבים ששים רבוא.

על מחנה ישראל שם<sup>17</sup> רשות<sup>18</sup> הרבים<sup>19</sup>.  
הן הן שגרמו לו שם חצר השותפין.  
ומלבד אלו היה ראוי להיות רשה"ר.

הא למדת שהבית מאיר תפס דרכם של האחרונים שמחנה ישראל ראוי להיות רשה"ר ושפיר נתקיים בו תנאי דששים ריבוא רק משום דבר צדדי לא היה רשות הרבים. ויתר על כן, הרי כתב הבית מאיר על דברי עצמו "ובעל כרחינו לדחוק מאד", והיינו שהוצרך ליכנס לדחוקים ליישב הסוגיות למה לא יקרא מחנה ישראל רשות הרבים. ולא הוה ניחא ליה לפרש בפשיטות לפי שלא נתקיים בה דין ששים ריבוא.

**עכ"ל בני היקר הרה"ג נחום שמריהו שי'.**



**הדגשת היוצא מדברי אדמה"ז  
שמחנה ישראל היה רה"ר והמדד  
לס"ר הוא לפי כלל המקום**

נחזור כעת לדברי אדמה"ז בדין תחומים. מדבריו עולה בבירור: (א) המדד של ס"ר תלוי בעיר. (ב) כל מחנה ישראל היה רה"ר. ולפי"ז ברור שמחנה ישראל יש מקור לכך שס"ר מוסב על ה"עיר" ולא על "הרחוב".

נרחיב הדברים: בדברי רבינו הזקן מתבאר להדיא שלכל מחנה ישראל יש דין רה"ר, ולפי"ז בהכרח שהמדד לס"ר הוא העיר בכללותה ולא על הרחוב המסוים, שהרי לא היה במחנה ישראל ס"ר בכל מקום ומקום. אלא שיש מקום לבעל דין לחלוק ולומר: שאפשר שרק מחנה לוויה היה נחשב רה"ר כי שם היה ס"ר אצל משה, אך כיון שמחנה ישראל היה מפולש למחנה לוויה לכן כל המחנה

ומסיים הבית מאיר (בסוגריים) שזהו כעין ביאור דברי הרשב"ם<sup>20</sup> בב"ב (ס, א) דמחנה ישראל היה חצר השותפין. ומדבריו נפתחה לנו הבנת דברי הרשב"ם. כי הרשב"ם סתם לנו שמחנה ישראל, אע"פ שהיה ראוי להיות כרשה"ר, לא היה רשה"ר מפני שהיה חצר השותפין, ולא ביאר איך ולמה. והבית מאיר ביאר לנו שמחיצות האהלים וצורות הפתח שהועמדו שם,

17 ומבואר מדברי הבית מאיר דאם היה שם פירצה של ט"ז אמה לא היה מועיל צורת הפתח, שהפירצה היה מבטל המחיצות אף אם היה עומד מרובה על הפרוץ, שלכן הוצרך לומר שלא היה פירצה של ט"ז אמה.

18 והבית אב היה רוצה לפרש כיון שלא היה מכוון פתחי אהליהם זו נגד זו נמצא שיש שם פירצה רחב ט"ז אמות. אך איני רואה ההכרח, שבאמת היה צפוף מאד שם שגרו איזה מיליון אנשים ביחד ולא היה להם בנינים גבוהים, ולכן ודאי היה צפוף ולא היה פירצה ט"ז אמות, אלא היה פתחיהם כל אחד בצד אחר מהאהל שכנגדם.

19 באמת יש לדון טובא בשיטה זו דרך מחנה לוויה היה רשות הרבים ולא מחנה ישראל, דאם מחנה לוויה הוא רשות הרבים הרי מחנה ישראל היה מפולש לה, והפילוש עצמה היה צריך ליתן על מחנה ישראל דין רשות הרבים אף אם לא היה עליה תנאי רשות הרבים. ואכ"מ.

20 ושם איתא רשב"א, וט"ס הוא וצ"ל רשב"ם, ופשוט. ויש להתעורר כאן על מה שהבין הבית מאיר בדברי רשב"ם, שהוא דלא כמו שהבין באנזי יהושע דמטעם חסרון בתנאי ששים רבוא היה כחצר השותפין, רק מפני מחיצות האהלים וצורת הפתח הוא דהוה חצר השותפין. וזה כאשר הבין במשכנות יעקב (סימן קכא) דלא מטעם ששים ריבוא קאמר הרשב"ם דלא הוי חצר השותפין, אלא מטעם המחיצות שבה.

נחשב לרה"ר.

(א) עצם הצורך בס"ר כתנאי להחשיב

מקום לרה"ר – לרש"י ודעימיה. (ב) לשיטה ש"ב מיל דאורייתא, אנו לומדים את מידת התחומים והמקומות שיציאה מתחומם אסורה, ממחנה ישראל.

אולם ברור הדבר שאין לערב את ב' המושגים, ובהלכות הוצאה אין מניין ס"ר נמדד לפי מידת י"ב מיל, וכן אין אנו לומדים שרה"ר הוא רק כשיש שיעור י"ב מיל.

וכן ברור שאין מידת התחום הגדרה בדיני רה"ר אלא רק הגדרת "מקום" המקסימלי של "תחום" העיר. (אלא שאין איסור יציאת התחום אלא כשיוצא ממקום שהוא ר"ה כנ"ל).

**בירור דעת רבותינו האם עיקר ההלכה שצריך ששים רבוא לדין רשות הרבים או כדעת הפוסקים שאין צריך**

עוד צריך לברר בשיטת אדה"ז ושאר רבותינו בענין ששים רבוא ברשות הרבים כיצד דעתו עיקר ההלכה בזה ויש בזה שלוש אפשרויות א. שעיקר ההלכה להחמיר שאין צריך ששים רבוא, ב. שדעות אלו שקולין והוי ספיקא דדינא, ג. שעיקר ההלכה שאפשר להקל שצריך ששים רבוא לדין רשות הרבים אלא שירא שמים יחמיר.

**שיטת הצמח צדק**

הצמח צדק דן בענין זה ממש, ובהרחבה, ובביאור, ושקיל וטרי בדבר, ומתוך דבריו שם בחידושו לעירובין (פרק ו משנה ו) ברור שלומד שכיון ששתי שיטות אלו נמצאים בראשונים,

אולם זה אינו מכמה טעמים: (א) הסברה נותנת שאם נאמר שבכל רחוב צריך להיות בקיעת ס"ר כדי שייחשב "בקיעת רבים" (כלשון רבינו), א"כ אין להחשיב מקום לרה"ר רק מחמת שמקום זה מפולש לרה"ר שיש לה ס"ר, וממילא ברור שלא יועיל מחנה לוי' לכל שאר מחנה ישראל.

(ב) עוד נראה שאם נאמר שמחנה ישראל נחשב לרה"ר בגלל היותו מפולש למחנה לוי', אין לנו להחשיב מקום זה לרה"ר בעצם אלא כנספח לרה"ר. וא"כ אף שלענין איסור הוצאה אין נפק"מ אם מקום זה הוא רה"ר בעצם או שרק דינו כרה"ר, מכל מקום אם באנו ללמוד ממקום זה את גדרי ההלכה של עירובי תחומים, כמבואר בשיטת הסוברים ש"ב מיל הוא דאורייתא מחמת שכן היה דגלי המדבר, א"כ אין לנו ללמוד מדגלי המדבר אלא אם יש למחנה ישראל דין רה"ר מצד עצמה, ועל זה למדנו שצריך להלכות תחומים יציאה גמורה כשיעור המידה שהיה לכללות הר"ה שבמדבר, והוא יב מיל על יב מיל. אולם אם רק למחנה לוי' יש דין רה"ר בעצם, די היה לנו ללמוד ששיעור היציאה יהיה לפי מחנה לוי'.

ולכן נראה ברור בדעת רבינו שלכל מחנה ישראל יש דין רה"ר ואע"פ שלא היה בקיעת ס"ר בכל מקום ומקום, היות ומספיק שבעיר בכללותה יש בקיעת ס"ר.

לסיום ענין זה נבהיר עוד נקודה: למרות שאכן אנו לומדים "מדגלי מדבר" ב' עניינים:

לאחר שיש צורת הפתח יש לירא שמים להחמיר לעצמו.

אנו מדגישים, שנראה שזו הכרעת הצמח צדק בנושא, משום שצריכים לחוש לדעת גדולי הפוסקים [הרמב"ם ודעימיה] הסוברים להחמיר, ולכן נראה שאפי' אם דעות המקילין היו הרוב, מ"מ לדעתו יש לחוש לגדולי הפוסקים.

אנו חוזרים להדגיש שדברי הצמח צדק בזה הם מרכז ונשמת הענין לדעת מהי שיטת חב"ד בנושא, הן שיטת הצמח צדק עצמו, והן שיטת אדה"ז, וכמו כן שיטת כ"ק אדמו"ר נשיא דורנו. היות ודברי הצמח צדק הם בביאור ענין זה עצמו, לכן כשניתן לפרש דברי האדמורים שלפניו ושלאחריו באופן שמתאימים עם דבריו, יש לפרש הסתום כפי המפורש. ובפרט שבדבריו שם גופא מביא הצמח צדק את דברי רבינו אדה"ז כשדן בנושא זה, וכמעט אי אפשר לומר שמפרש דבריו שם שלא כדברי ושיטת אדמה"ז [ואם היה מפרש שלא כדברי אדה"ז היה לו לצטט ולהביא דבריו ולפרש למה מפרש באופן אחר].

אמנם באמת גם דברי אדה"ז ודברי כ"ק אדמו"ר עצמו בנושא אינם מתפרשים באופן שונה מפירוש ודברי הצמח צדק, אלא שלולא דברי הצמח צדק היה מקום לדחוק ולפרש דבריהם באופן אחר, אבל לאחרי שבדברי הצמח צדק הדברים מתבארים להדיא, באופן ישיר בענין זה עצמו, הרי מתפרשים דבריהם של אדה"ז וכ"ק אדמו"ר כדבריו בלי דחוק כלל, ובפרט לכ"ק אדמו"ר שראה דברי הצמח צדק, ובאם סבירא ליה לפרש באופן אחר [שהוא דבר שאינו שכיח], היה מביאו ומנמק

וכפי שהביא את דברי הראשונים בביאור עניין 'עיר של יחיד', ומקשה, היאך מתקנים עירוב ע"י צורת הפתח כשיש מבואות הרחבים ט"ז אמות, ואיך מערבין ר"ה בכך. ובהמשך דבריו כותב, ודחוק לומר דסומכין על דעות הפוסקים דרשות הרבים בעינן דוקא ששים רבוא בוקעין בו, דהא גדולי הפוסקים חולקים על זה ואיך סמכין על זה באיסור דאורייתא. ומבאר שם דצריך לומר שסומכים על שיטת רבנן (עירובין כ, א) דלא אתו רבים ומבטלי מחיצתא, ולכן מן התורה מערבין רשות הרבים בצורת הפתח, אלא שאף על פי כן מדרבנן אתו רבים ומבטלי מחיצתא, ולכן בדרבנן סמכין על דעת הפוסקים הסוברים דרשות הרבים בעינן ששים רבוא בוקעין בו ועכשיו ליכא רשות הרבים, ולכן סגי בצורת הפתח. ומ"מ כל ירא שמים יחמיר לעצמו במקום שיש לומר שהוא רשות הרבים אף דליכא ששים רבוא בוקעין בו, וזה מפני שלשה טעמים: א. יש לחשוש לדעת הרי"ף הסובר שעיקר ההלכה כרבי יהודה דאתו רבים ומבטלי מחיצתא. ב. שלגם לרבנן שאין רבים מבטלים מחיצתא זהו בדתות, ואין ראה גמורה שגם צורת הפתח מועיל בדאורייתא לומר שעל ידה לא אתי רבים ומבטלי מחיצתא. ג. שגם בדרבנן באיסור שבת יש לחוש לגדולי הפוסקים דלא בעינן תנאי דרשות הרבים שיהיו ששים רבוא בוקעין בו, ע"כ תוכן דברי הצמח צדק.

ונמצא ברור לדעתו, (א) שהוא ספיקא דאורייתא, ולא שהעיקר להלכה היא השיטה המקילה, דהיינו שיטת רש"י ודעימיה הסוברים דבעי ששים רבוא לדין רשות הרבים. (ב) שגם



למה מפרש באופן אחר.

(ואמנם נוסף שהרה"ג הנ"ל עצמו הוכיח מזה שהמג"א מביא כל פעם באופן סתמי שאין ר"ה בזמה"ז, משום ששיטתו היא שעיקר השיטה, כדיעה שצריך ס"ר, אבל רבינו מביא בריבוי מקומות השיטה שצריך ס"ר, בלשון: "ויש אומרים", שמורה שאין זה שיטה היחידי, שבאמת דיוק זה, מוביל יותר כפי מהלך הב': שהשיטה העיקרית היא השיטה סתמית, והיא (שלמרות שצריך שלא יהיה מקורה, ושיהיה טז אמות וכו') אין שיטה ההיא מצריכה ס"ר, וכמו שכתב שיטה זו בסתם בסי' שמ"ה ס"א, לא הצריך התנאי דס"ר, והרי השמטה זו אומר בבירור שסובר שא"צ, ואין אדמה"ז קורא לשיטה זו בשם "ויש אומרים" משא"כ השיטה המצריך ס"ר, קורא אותו ברוב הפעמים כ"ויש אומרים" וכיוצא).

והנה הרב קלמנסון (שם סימן ו אות לב) הביא שבכמה מקומות אין רבינו מביא את השיטה שאין צריך ששים רבוא והרי גם לשיטתו בודאי דעת אדה"ז שירא שמים צריך להחמיר בזה, וביאר (שם סימן ז) שברוב מקומות אלו אם הירא שמים יחמיר בזה הוא יבוא לידי קולא. אבל אין צריך להגיע לכך אלא כפי שרמזו הרה"ג הנ"ל בהמשך דבריו שם, שבאלו הדוגמאות מדובר באיסורי דרבנן, שלכן באלו אין צריך להחמיר מעיקר הדין, כיון שבזה נאמר 'ספק דרבנן לקולא' [ואפי' אם שיטה זו אינה העיקר להלכה]. ואין ענייני כאן להאריך בפרטים אלו, אלא להזכיר שאין דיוקים אלו, מובילים למסקנא כאופן השלישי, אלא יש לפרשם בשופי ובפשטות כמהלך השני שהוא ספיקא דדינא. ואנו רוצים להתמקד בעיקר

הסיבה שאנו מדגישים כל כך את דברי הצמח צדק, היא כיון שיש שכתבו שלפי דברי כ"ק אדמו"ר, מתפרש הענין באופן אחר, ולפי זה מפרשים גם כוונת אדה"ז לפי פירושם. ככוונת אדה"ז בנו לפי דיוקים כאלו שיכולים לפרשם גם אם נפרש שבאמת העיקר להלכה היא השיטה שאין צורך לששים רבוא לדין רשות הרבי. ולכן נראה, שאת עיקר הענין יש להוכיח, ממקום שהדבר מתפרש באופן ישיר ממש בענין זה, והרי הצמח צדק דן בענין זה ממש.

**דחיית השיטה שדעת אדה"ז  
שהעיקר להלכה שצריך ששים רבוא  
לדין רשות הרבים**

הרה"ג יחיאל מנחם מענדל קלמנסון שי' דן בענין דידן (קובץ צרפת-פרצת גליון ס קונטרס בשיטת אדה"ז אם צריך ששים רבוא לרשות הרבים) והעמיד את שלשת האפשרויות שהקדמנו בתחילת חלק ב', וכללות דבריו הארוכים הם להוכיח כאופן השלישי, שהעיקר להלכה שצריך ששים רבוא לדין רשות הרבים אלא שירא שמים יחמיר לעצמו. הרב הנזכר בנה את יסודותיו על לשון כ"ק אדמו"ר בשני מכתבים והערה בלקוטי שיחות, ופירשם כשיטתו שהעיקר להלכה הוא שצריך ששים רבוא, ומתוך זה יצא לפרש את כוונת דברי אדה"ז כאופן זה, ובנה מהלכו על פי דיוקים בלשון אדה"ז.

כנ"ל לא נאריך בכל הדיוקים, מלשון אדמה"ז במקומות אחרים, והרואה יראה שבאמת יש לפרש אותם כפי אופן מהלך הב'.

הדברים שהם במרכז ונשמת הסוגיית במקומה, ושם מתפרשים להדיא דברי אדה"ז יותר וביותר כמהלך השני.

ומה שלעניות דעתי יש להשיג על דברי הרב קלמנסון הם בשני עניינים מרכזיים:

(א) על יסוד דבריו בדברי אדה"ז על אתר בעיקר מקומו (סימן שמה סעיף יא), שדבריו שם מתפרשים בבירור, בישרות ובפשטות יותר לפי המהלך השני מאשר לפי המהלך השלישי, וכדלהלן.

(ב) לאחרי כל אריכות דבריו, שהמהלך השלישי הוא העיקרי, הרי בסוף דבריו (שם סימן יא אותיות ב-ג) כתב הפוך מכל דבריו, והיה מוכרח לפרש כן, כיון שהצמח צדק כותב להדיא כמהלך השני, שלענין ספק, בדאורייתא מוכרחים להחמיר בזה מעיקרא דדינא. והצמח צדק נתקשה ביותר [לא רק על אלו הסומכין על השיטה שצריך ששים רבוא לדין רשות הרבים, אלא] אפי' כאשר יש צורת הפתח ברשות הרבים שבענין זה, לדעת אדה"ז הרי זה מועיל לשנות את דין המקום מרשות הרבים דאורייתא לכרמלית וכפי שכתב הצ"צ בחידושו לערובין (שם) בשם אדה"ז (סימן סס"ד סעיף ד), ואפילו הכי נתקשה הצמח צדק, שיש ספק דילמא הוא רשות הרבים ואין מערבין רשות הרבים בכך. וכתב שדוהק לסמוך אשיטה שצריך ששים רבוא, "דהא גדולי הפוסקים חולקים על זה ואיך סמכינן על זה באיסור דאורייתא", ומיישב שם שמה שסומכים בזה הוא דוקא על ידי צורת הפתח, כיון שבזה פוסקים מעיקרא דדינא כשיטה דלא

אתי רבים ומבטלי מחיצתא, אלא שמדרבנן אתי רבים ומבטלי מחיצתא ובדרבנן יכול לסמוך על השיטה שצריך ששים רבוא. ונמצא בבירור, שאי אפשר לפרש את דברי הצמח צדק כמהלך השלישי שהעיקר שצריך ששים רבוא. [ונראה ששיטת הצמח צדק לכל הפחות כמו המהלך השני שהוא ספיקא דינא אף שנראה מדבריו כמהלך הראשון שהעיקר להלכה שאין צריכים ששים רבוא] ופלא על הרה"ג הנ"ל שהחזיק דבריו שהעיקר להלכה שצריך ששים רבוא, כאשר בסוף דבריו מעתיק את דברי הצמח צדק, ואכן נקיט את מסקנת הצמח צדק שבדאורייתא אכן יש לכל אחד להחמיר על עצמו כיון שיש כאן ספיקא דדינא מעיקרא דדינא!

ופשוט שדוהק גדול לומר כנ"ל, שכ"ק אדמו"ר נשיא דורנו חולק על הצמח צדק, בלי להביאו ולפרש את הנימוק שנייד משיטה זו, ולכן פשוט שיש לפרש את כוונת דברי כ"ק אדמו"ר גם לפי מהלך הראשון וגם לפי מהלך השני כפי פירוש הצמח צדק וכמו שיתבאר להלן באופן פשוט. וכמו כן פשוט שגם דברי אדה"ז מתפרשים כפי מה שכתוב הצמח צדק בעליל, שאם לא כן לא היה הצמח צדק מפרש להיפך מדברי אדה"ז בפרט כאשר מביא בהמשך דבריו דברי אדה"ז, ונראה שמשתדל לבאר הענין שיהיה בהתאם עם שיטתו. ועוד, שאם דעת הצמח צדק היתה שונה משיטת אדה"ז היה מביאו ומפרש מדוע נייד משיטתו.

כעת נביא את דברי אדה"ז עצמו להראות, שדבריו במקומם, מתפרשים בפשטות יתר, כפי המהלך השני יותר

מחמירה, בכך שלא צריך ששים רבוא, והיא השיטה הסתמית [שלא כתבם רבינו בנוסח 'יש אומרים'], ושיטה שניה היא השיטה שהובאה ב'יש אומרים'. והנה ידוע שכשיש דעה המובאת ב'סתם' ודעה המובאת כ'יש אומרים' הרי לכל הפחות השיטה הסתמית היא שקולה כשיטה ה'יש אומרים', ובודאי שאין ה'יש אומרים' עיקר השיטה, נגד שיטה הסתמית.

ורבינו אדה"ז עצמו הביא כלל זה בדברי המחבר: "משמעות לשון השולחן ערוך לפסוק כסברא הראשונה שהביא בסתם" (קונטרס אחרון אורח חיים סימן שמח ס"ק א). וכן כתב "דנודע מה שכתב מהרמ"ע (שו"ת רמ"ע מפאנו סימן צז) דלעולם סברא ראשונה שכתב בלשון סתם הוא עיקר בעיניו" (קונטרס אחרון יורה דעה סימן לב ס"ק ב). עוד כתב "וגם השולחן ערוך לא הביא... אבל העיקר כסברא ראשונה שהביא בסתם". (יורה דעה סימן קפו ס"ק ז).

וראים שדעת אדה"ז שכאשר השולחן ערוך כותב שיטה ב'סתם' היא השיטה העיקרית, והמשמעות היא 'לפסוק' כדעה זו! [כללים אלו הובאו בספרי כללים בכמה מקומות, עיין יד מלאכי כללי השו"ע ורמ"א אות יז שהאריך בזה מאוד והביא שכן נקטו כל גדולי הפוסקים]. ומסתבר שכן הוא גם בלשון וסגנון אדה"ז שכשמביא שיטה אחת ב'סתם' ושיטה שניה ב'יש אומרים' שהעיקר להלכה כשיטה הסתמית. וכל זה מורה בעליל, ש'עיקר' ההלכה כשיטה שהובאה ב'סתם' שאין צריך ששים רבוא לדין רשות הרבים.

מאשר כפי המהלך השלישי, ושישנם יותר קושיות בדבריו אם נפרשם כאופן הראשון מכפי שנפרשם באופן השני, וגם הקושיא שמקשה הרה"ג הנ"ל על המהלך השני קיימת באותה מידה ממש על האופן השלישי.

### דברי רבינו אדה"ז ושיטתו

וז"ל בשו"ע (סימן שמה סעיף יא): "איזו היא רשות הרבים, רחובות ושווקים הרחבים ט"ז אמה על ט"ז אמה שכן היה רוחב הדרך במחנה ליום שבמדבר. והוא שאינם מקורים...", וממשיך ומונה שם כמה תנאים נוספים, ואינו כולל בזה את התנאי שצריך שיהיו ששים רבוא, ואח"כ מוסיף: "ויש אומרים שכל שאין ששים רבוא עוברים בו בכל יום כדגלי מדבר אינו רשות הרבים אלא כרמלית. ועל פי דבריהם נתפשט המנהג במדינות אלו להקל ולומר שאין לנו עכשיו רשות הרבים גמורה ואין למחות בידם שיש להם על מי שיסמכו [וכל ירא שמים יחמיר לעצמו]".

הנה כשמעיינים בסגנון ולשון רבינו, יש להתמקד בראש ובעיקר, על עצם ההלכה והכתוב כאן בפירוש, ולא על דיוקים<sup>21</sup> בדבריו במקום אחר. ונסכם את דבריו כאן במקומם:

ישנם כאן שתי שיטות, אחת

21 לא מיבעי דיוקים קלושים, אלא אפי' אם ישנם דיוקים חזקים, ובפרט שהרבה מהדיוקים מובילים למסקנא המתאימה לדברים ידון שלכל הפחות שיטה המחמירה שהיא שקולה כשיטה המקילה, ועוד יותר כמה מהדיוקים יכולים להוביל למסקנא שהשיטה המחמירה היא עיקר השיטה.

שיש או יכולים לנהוג כדבריהם, אלא רק בנוסח שלא למחות בידם, ובנימוק "שיש להם על מי שיסמוכו". ונוסח זה עצמו, מורה שמי שאינו נוהג כשיטה זו ומחמיר, בוודאי יכול ויש לו להחמיר, כיון שזו שיטה שבוודאי יש לחשוש לה. בנוסף לזה כותב [בסוגריים] "וכל ירא שמים יחמיר לעצמו", היינו שלא רק ש"יכול" להחמיר, להחמיר ואינו הדיוט בזה, אלא שאכן יש חיוב על ירא שמים להחמיר על עצמו.

ויש להוסיף בזה, מה שכתוב בכתב יד בשולחן ערוך רבינו הזקן: "וטעמם ונימוקם עמם שלא נזכר ששים רבוא בגמרא", שלשון והוספה זו מורה ששיטה זו היא העיקרית כיון שטעמם ונימוקם עמם [על דרך דברי הגמ' שהלכה כרבי יוסי משום דנימוקו עמו].

לחביבותא דמילתא יש להביא מקום אחד היכא שרבינו הזקן הביא להלכה אך ורק דיעה המחמירה! והוא כס' תקי"ב ס"א: "...רק שיזהר שלא ישלח לו דרך רשות הרבים אפילו שולח לו על ידי נכרי דאסור להוציא מרשות לרשות בשביל נכרי וכל שאסור לעשותו אסור לומר לנכרי לעשותו", ולמרות שממשיך: "אבל מותר לשלוח לו ע"י נכרי דרך כרמלית שלא גזרו על שבות דשבות של איסור הוצאה ביום טוב שהרי אם יש בה צורך יום טוב קצת מותר לעשותה על ידי ישראל", נמצא שהעתיק הלכה לאסור לשלוח על ידי נכרי לנכרי ברשות הרבים ב"ט, אע"פ שכפי שממשיך אין איסור לעשות כן בכרמלית, והרי לפי ה"י"א שאין ר"ה בזה"ז אין דין זה נוהג בזה"ז, אלא לדעת המחמירה שיש ר"ה גם כשאין

וכן נראה ממה שבכמה מקומות כשמביא רבינו שיטה זו, מביאה בסגנון "יש אומרים". ובאופן מודגש הוא משנה מנוסח המג"א שנוקט בסתמא כדעה זו שצריך ששים רבוא לדין רשות הרבים (וכפי שהאריך הרב קלמנסון שם סימן ו), וכן אינו כסגנון דברי הט"ז (סימן שמה ס"ק ו) שמסגנונו נראה שהשיטה שצריך ששים רבוא היא השיטה עיקרית, ורבינו מביא שיטה זו כ"יש אומרים".

עוד ראה מלשון אדה"ז שאין העיקר כשיטה זו שצריך ששים רבוא, ממה שכתב בהכרעתו למעשה על השיטה שצריך ששים רבוא ש"על פי דבריהם נתפשט המנהג"<sup>22</sup> ואם דברי אדה"ז מתפרשים כמהלך השלישי שצריך ששים רבוא היה לו לומר שההכרעה כשיטה זו משום ש'העיקר' היא כשיטתם!

יתירה מזו, תוך הכרעה זו עצמה לא הסיק רבינו 'שהעיקר' כדבריהם, או

22) ויש להבהיר, שמקור לשון אדה"ז "נתפשט המנהג במדינות אלו להקל" נסמן (אות לא) שמקורה בלשון הט"ז (סי שמה ס"ק ו) "וכתב רש"ל . . . וכן כתב מהר"ר בנימין בתשובה... דיש להחמיר כדיעה ראשונה, ורמ"א כתב (סימן שמו סעיף ג) שכל רשויות שלנו כרמלית הם משמע כדיעה אחרונה, ובפי העולם מורגל עכשיו שאין לנו רשות הרבים הוא כדעת היש אומרים והם רבים . . . ועל כן המחמיר יחמיר לעצמו ואין בידו למחות למה שנוהגין עכשיו כאותן הרבים שמקילין כנ"ל". והוא על דרך יסוד דברי רבינו שאין למחות במקילים 'שנוהגין עכשיו' כמו שיטה המקילה, שגם לשון זו מראה שולוא המנהג היה לנו להחמיר, והיינו יכולים למחות במקילים, והיינו שאין היא השיטה העיקרית.

אומריסד שזה עצמו מורה שהשיטה שאין צריך ששים רבוא היא העיקרית<sup>23</sup>. ובפרט שכנ"ל, רעיון זה נכלל בזה עצמו שהוסיף שלא למחות ביד המקילים, הרי זה מובן מצד עצמו שההוה אמינא למחות כיון ש'העיקר' כדעה המחמירה.

### כח המנהג

מה שהקשה הרה"ג הנ"ל, שאם העיקר כשיטה המחמירה או שלכל הפחות הוי ספיקא דינא מדוע, כתב רבינו ש'ירא שמים יחמיר לעצמו, ולא כתב ש'כל אחד יחמיר על עצמו'?

התשובה לשאלה זו נתפרשה בדברי רבינו הזקן עצמו על אתר! שכח ותוקף של השיטה המקילה, הוא מחמת 'שעל פי דבריהם נתפשט במדינות אלו להקל', שהוא מחמת כח המנהג, שכאשר יש דיעה שיש לה כח ויסוד בהלכה אע"פ שאינה ה'עיקר להלכה', יש לה תוקף הלכתי, ולכן כשנתפשט מנהג זה, יש לו תוקף הילכתי שלכן אין למחות על המקילים. ועוד, שאין להכריח לחייב כל אחד להחמיר, אלא מי שנוהג כירא שמים חייב<sup>24</sup> להחמיר.

וכנראה שלדעת הצמח צדק [וכן לקושיית המשנ"ב, והערוך השולחן בקושייתו] אין זה מספיק, וכח התפשטות המנהג, מספיק ליתן כח לשיטה המקילה שתהיה כאותו משקל

ס"ר, ולא הסיק לומר שלהי"א אין הלכה זו נוהג בזה"ז.

### דחיית הקושיא שהיה לאדה"ז לכתוב שהעיקר כשיטה שאין צריך ששים רבוא

והנה הרה"ג הנ"ל הקשה (סימן ג אות יד) שאם העיקר כשיטה שאין צריך ששים רבוא, היה לו לרבינו הזקן לכתוב, שאע"פ ש'העיקר' כשיטה שאין צריך ששים רבוא אף על פי כן לא ימחה בידם. ולא הבנתי דבריו, שקושיא זו עצמה קשה על מהלכו, שאם כדבריו שהעיקר כשיטה שצריך ששים רבוא, היאך לא כתב רבינו ש'העיקר' כשיטה זו, ולכן לא ימחה על המקילים. יתירה מזו, למהלכו מהי ההוה אמינא בכלל 'למחות על המקילים', הרי שיטתם היא העיקרית לדעות, והאם בכל ענין שעיקר ההלכה כמקילים, צריכם "באווארענען" [להזהיר] שלא למחות בידם?! ועוד, שלפי מהלכו, האם שיטה זו היא רק 'שיש להם על מה שיסמוכו', והרי הרבה יותר מזה, הרי זו 'עיקר' השיטה.

ומכל הנ"ל, ברור כביעתא דכותחא, שאין זו הוא עיקר השיטה, ולכן הוה אמינא שיכולים למחות בידם, ולכן מוכרח אדה"ז לפרש שהסיבה היחידה שאין למחות במקילין היא משום שיש להם על מה שיסמוכו.

ומה שלא כתב רבינו ש'העיקר כדיעה שאין צריך ששים רבוא' אפשר שלמהלך השני שהוא ספיקא דינא אין צורך לפרש זה להדיא, כיון שרעיון זה נכלל, במה שכתב שיטה זו ב'סתם' ואת השיטה שצריך ששים רבוא בדיש

23) ואף אם הוסיף רבינו במקום אחד (סימן רמח (סעיף ט) את הלשון שהדיעה הראשונה היא עיקר גם כשכתב 'סתם' אין קושייא מזה, לומר ש'מוכרח' ומחויב להזכיר בכל מקום שהדיעה הראשונה היא עיקר.

24) 'חייב' בדווקא ואין כאן מקום להאריך.

כשיטה המחמירה, אבל לא יותר מזה, ולכן, באם מדובר בדין דאורייתא, סובר הצמח צדק שבכל אופן יש להחזיק בזה כ'ספיקא דדינא' ולהחמיר לכל אחד, ולכן פירש שדין זה מדובר דוקא כשיש צורת הפתח שבזה מן התורה לא הוי רשות הרבים, אבל בדאורייתא אכן יצטרכו כולם להחמיר מעיקרא דדינא כשאר ספיקא דאורייתא. ודברי הצמח צדק ברורים ואי אפשר לפרשו שהעיקר כהשיטה המקילה!

יתירה מזו, אפי' כאשר יש צורת הפתח ברשות הרבים ולדעת אדה"ז כבר אינה רשות הרבים דאורייתא והוא איסור דרבנן, וגם לאחר ש'נתפשט המנהג' גם כן סובר הצמח צדק שראוי להחמיר מפני שלרשה טעמים כפי שהבאנו לעיל.

על דברי הצמח צדק, שנוקט לחומרא כשיטה שאין צריך ששים רבוא, שיש חשש דאורייתא, וכל מה שהקל הוא דוקא כשיש צורת הפתח לכאורה יש להקשות שאינו כדעת אדה"ז שלא כתב כן להדיא, וגם אין מרומו דבר זה, ובפשטות היה נראה שמה שאין למחות ביד המקילים, הוא כפשוטו, שבכל רשות הרבים שאין בו ששים רבוא אינו רשות הרבים לדיעה זו. ומאידך גיסא קשה שמדברי הצמח צדק נראה כמהלך השני ששתי שיטות אלו הן בגדר 'ספיקא דדינא', ומפשטות דברי אדה"ז על אתר נראה כמהלך הראשון שהעיקר להלכה כדיעה המחמירה, אלא שאין למחות ביד המקילים.

אבל לאור דיוק דברי אדה"ז כמו שהתבאר מובן שלא רק שאין כאן סתירה, אלא שדברי אדה"ז ודברי הצמח

צדק משלימים זה את זה. שבעצם מצד הענין דעת המחמירים היא עיקר, וכמו שצויין בשו"ע 'טעמם ונימוקם עמם', אלא שדעת המקילים, לפי דברי וסגנון אדה"ז, יש להם את הכח ש'נתפשט המנהג' ובכח זה, נעשו שתי הדיעות כשקולים זו לזו, אלא שלפי זה היה צריך להחמיר כמו בכל ספיקא דדינא כדברי הצמח צדק, אלא שכיון שכח דיעה המקילה נובע מ'התפשטות המנהג', אין להם יותר כח מהאופן בו נתפשט המנהג, וכיון שהתפשטות מנהג המקילים, לא היה לטלטל ברשות הרבים ללא צורת הפתח כיון שאפי' אם אינה רשות הרבים הרי היא כרמלית ואסור לטלטל בה בלי צורת הפתח, נמצא שכל כח הפסק וההכרעה שיכולים להקל כדיעה המקילה אינו אלא לפי אופן המנהג, והוא רק כשישנה צורת הפתח, ונמצא שכח דיעה זו הוא רק בדרבנן, כפי ציור כח המנהג שישנו צורת הפתח, שלדעת אדה"ז כבר אינה רשות הרבים מדאורייתא.

ולאידך גיסא, גם כאשר ישנה צורת הפתח, לא היינו מקילים לולא הטעם שכתב אדה"ז, ש'נתפשט המנהג'. וביאור הענין הוא, שנראה שהעיקר להלכה היא הדעה המחמירה, ולכן בדרבנן גם כן היה לנו להחמיר, אלא שכיון ש'נתפשט המנהג' יש להקל בזה, שיש עכשיו חשיבות וכח יתירים לדיעה זו. אלא שגם לאחר שנתפשט המנהג ויש צורת הפתח ירא שמים יחמיר לעצמו, מחמת שלשת הטעמים שכתב הצמח צדק, שהרי"ף סובר כדעת המחמירים שאתו רבים ומבטלי מחיצתא, וכיון שאין ראייה מהגמ' שצורת הפתח מועילה לבטל דין רשות

סעיף י"א, והרי שם איתא להדיא שרק 'אין למחות ביד המקילים' ותו לא, ואדרבא, כוח המקילים אינו אלא 'שיש להם על מה שיסמוכו', שמורה שאין זה מהלך העיקרי.

בנוסף לזה, אם נאמר שלדעת כ"ק אדמו"ר השיטה העיקרית היא השיטה המקילה נמצא שעושים מחלוקת בין דברי כ"ק אדמו"ר ודברי הצמח צדק, ואין שום צורך לעשות מחלוקת זו, כשהדברים כפי שהם כתובים מתפרשים שלא בדוחק, שעיקר להלכה היא כדיעה המחמירה, אלא שמפאת המנהג יש כח להמקילים שלא נמחה בידם, אבל כח הזה אינו אלא כפי מידת המנהג, והוא דוקא כשישנו צורת הפתח, ומכח ה'פסק' יכול המיקל לנהוג כקולתו.

צדק ההצהרות אודות מי ה"חולק"  
על הרבי ו"חולק על השכינה"

ועל איזה הצהרות אכן יש להגדיר  
שחולק על הרבי (ועל הצ"צ, ועל  
אדה"ז)

והנה יש להצהיר בזה עוד: שכל הנידון והדיון הנוכחי הוא דיון היאך מגדירים בדיעות המובאות בדברי אדמוה"ז לענין ר"ה שאין בו ס"ר, האם יש דיעה עיקרית ואיזו היא העיקרית, אבל בפשטות כו"ע מודים וסוברים: א) לפסק, בפועל אין למחות על המקילים, ב) לפסק, בפועל יש ליר"ש להחמיר על עצמו. ולכן באותה מידה שהמוחה על המקיל הולך "נגד" שיטת אדמו"ר הזקן ודברי הרבי שרבינו הזקן פסק כן, הנה באותה מידה, האומר שאין ליתן מקום שיר"ש יחמיר על עצמו, ושנכוף אותו שלא יחמיר, או אפי' שנכוף אותו שהוא

הרבים מדאורייתא, וכיון שגם באיסורי דרבנן יש להחמיר כגדולי הפוסקים המחמירים.

בהא נחתין ובהא סלקינן: א) מבואר להדיא בדברי הצמח צדק, באופן שאי אפשר לפרשו באופן אחר, שלדעתו אין לדיעה המקילה כח של ה'שיטה העיקרית', ב) מבואר כמו כן בדברי אדה"ז, שלא רק שאין סתירה למהלך זה, אלא שבדבריו על אתר מבואר שהדיעה המקילה אינו הדיעה העיקרית, וכל כוחה מפאת 'התשפטות המנהג'. ולאור זה מובן שגם דעת כ"ק אדמו"ר אינה סותרת את מה שהתבאר כפי שיבואר להלן.

### ביאור דעת כ"ק אדמו"ר

לשון כ"ק אדמו"ר בענין זה [כפי שציטטו הרה"ג יחיאל מ"מ קלמנסון שי' ממכתבים ולקוטי שיחות (בקונטרס הנ"ל סימן ב אותיות יב"ז)] היא "כן פסק רבינו כשיטת רש"י שצריך ששים רבוא בוקעים בה. אמנם אין לשון זו מורה כלל וכלל בכח השיטות, לומר שהשיטה המקילה היא השיטה העיקרית, ומה שכותב רבינו הוא שישנו 'פסק' של אדה"ז כשיטת רש"י, ואכן ישנו 'פסק', והיינו ש'פסק' מורה היאך לנהוג בפועל, ואכן ישנו היתר לאלו שרוצה להקל, שיכולים לטלטל ברשות הרבים, כפי שנתפשט המנהג, ולפי שיטת הרמב"ם לא היו המקילים יכולים להקל ולנהוג כן, והיה לנו למחות בידם, שלא היה בידם על מה שיסמוכו. אבל אין בדברים הללו הוראה בכח השיטות לומר שהשיטה המקילה היא העיקרית, דלא נחית לזה אדמו"ר, והרי אדמו"ר מציין להלכה לאדה"ז בסימן שמ"ה

וג' ההיתרים של: א) ס"ר צריכה להימדד לפי כל רחוב ורחוב ולא כלפי הכללות. ב) ושרחוב שאינו מכוון ועקום אינו ר"ה. ג) ושישנן "מחיצות הבתים" המבטלות שם ר"ה, הם להדיא נגד דבריהם וחולק עליהם.

וכפי שהוסבר בעליל בחלק זה, היאך הס"ר בר"ה נמדדת לפי העיר, בדברי אדמוה"ז, ושלפי דברי אדמוה"ז אין צריך שתהא הר"ה מכוונת אלא כשיש לה חומה, והוסבר בקובץ הראשון שלפי דברי הצ"צ, הרי מה שרחוב העקום בציוור ד' (ודוקא בציוור שכזה) הוא עדיין בגדר ספק ר"ה.

והוסבר באריכות בחלק הזה היאך שבדברי אדמוה"ז כל מה שצריך מכוון דוקא, הוא דוקא כשיש שם חומה, שאז אם לא היה מכוון, יש לר"ה הזה ג' מחיצות (גמורות), והוסבר בחלק הא' של חיבורינו באריכות ש(בנוסף שאין שום הוכחה מדברי אדמוה"ז על ההיתר של "מחיצות הבתים", הנה), לדברי הצ"צ אין "מחיצות הבתים" מועילות כלל לבטל שם ר"ה.

**בדברי ודעת כ"ק אדמו"ר בכל הנ"ל**

ובעיקר נחזור כאן מדברי כ"ק אדמו"ר נשיא דורינו במכתבו אל הרה"ג מנחם צבי איזנשטט, שכתב ש(לולא המחיצות הרי) מנהטן הוא ר"ה דאורייתא, משום שיש שם ס"ר והגם שציינן שם ש"צ"ע ובריור" דשמא יש מקום להתיר שם מחמת ה"שראנקען" דאולי יש להם דין צוה"פ או אפי' מחיצה, מ"מ לולא זאת, כ"ק אדמו"ר הסכים שם לדבריו, וע"ז מעיר הערתו: "לכו"ע רה"ר מה"ת", ולא כתב שצ"ע

בעצמו ייסד צוה"פ לעצמו ולב"ב ואנשים ששומעים לקחו שיש להחמיר, גם זה נכלל ש"חולק" על פסק אדמוה"ז והצ"צ בהלכה זו.

אבל ברור שהמפרש ש"פסק" זה, פירושו הוא: ש"עיקר" השיטה היא המקילה, והחומרא היא חומרא בעלמא, הפירוש הזה, אינו נכון שהרי: א) חולק להדיא על הצ"צ, שסבר שבעצם הוי כ"ספיקא דדינא", ב) ו"חולק" על פשוט דברי אדמוה"ז שכל התוקף של קולת המקילים אינו אלא מפאת "שנתפשט המנהג", ואין זה "עיקר" השיטה, ג) ובמילא הצהרה והתקפה זו על אחרים הנוקטים כפשוט דברי אדמוה"ז והצ"צ, שהם "חולקים" על הרבי, היא סילוף האמת, שהרי הרבי לא חלק על הצ"צ, ואדמוה"ז, אלא הצהיר שאדמוה"ז אכן "פסק" שיש על המקילים על מה שיסמוכו, ושאין למחות בידם ותו לא.

והאמת ניתנת להיאמר לאידך גיסא: שההצהרה וקריאת קול (הילכתי) שלדברי רבותינו נשיאינו בוודאות "אין ר"ה בזה"ז", במקום שיש ס"ר, הרי הצהרה זו היא חולקת על אדה"ז, והצ"צ, ועל הרבי נשיא דורינו, כפי שהסברנו באריכות בחלק א' מהקונטרס ללכת בדרכיו ולחזק בדיקה, ובקונטרס זה, והצהרה כזו מפרידה ח"ו מההתקשרות אמיתית ללכת בדרכי רבותינו נשיאינו ובהוראותיהם, ובמילא ג"כ בשכינה ח"ו, ומכניסה ח"ו וח"ו לגדר "החולק...". על מה שכותבים ונוקטים שכשיש ס"ר, הרי"ז ר"ה דאורייתא, והרי ישנם עיירות כאלו בזה"ז לרוב.



הם רה"ר דאורייתא, ואם לדברי הרבי יש כמה טעמים לשלילת הדבר, הרי היה כותב את כל הטעמים שיש בדבר.

(ב) עוד יש לציין דבר הפשוט למעיין היטיב בהערת רבינו, שאין בדבריו השגה ודחיה ברורה, על קביעת הרב איזנשטט, ש"מנהטן רה"ר דאורייתא" (לולא המחיצות), אלא העיר שצריך "עיון" ו"בירור", (וכפי שדנו כמה בזה לפנינו), וכמו שציין במראה מקום שהביא רבינו, מהאשל אברהם בסי' שמה, (שאכן ראוי לעיין שם), והרי כותב שם בצד אחד שלו (למרות שלפנ"ז כתב באופן הפכי): "...נראה שאין יוצא מדין רה"ר ע"י ההפסק שנעשה בלילה או גם ביום לפעמים בקורה גבוהה לחסום הנוסעים בלי פרעון מכס לקיר"ה, כי ל"ש בזה גוד אחית כיון שאין רוחב הקורה ד"ט, והיא גבוה יותר מי"ט מהארץ ואין דינם כרה"ר מקורה, רק כחורי ר"ה, ועוד יותר, כי מהלכים רבים תחתייהם תמיד, ואין מעכבים רק נסיעה בעגלות וקיי"ל בעירובין דף כב דהילוך ע"י הדחק הוי הילוך וזה אינו הלוך ע"י הדחק לגמרי כי בכפיפה כל דהוא כולהים שם, והרי הם מחוברים לגמרי לכו"ע...". עכ"ל. הרי ברור מתוך "עיון" בדעתו, שאין בזה יציאה מתורת ר"ה, וכן אין בזה תורת מחיצה מחמת "גוד אחית", וכמו כן נחברר ב"בבירור" המציאות, שישנו הילוך (אפי' שלא על ידי הדחק).

(כמו"כ יש להעיר בדברי רבינו יראה עוד שדייק לכתוב "וכמדומה", היינו כאמור שאינו באופן של דחיה והשגה ברורה, וכנ"ל).

וא"כ לכאור', באם רבינו סובר

להתיר מחמת ש"צ"ע ובירור האם יש ס"ר בכל רחוב ורחוב, ובכל יום ויום", הרי ברור שישנם ציורים שישנם ס"ר ובהם הוי ר"ה לכו"ע, וכמו"כ הרי לן גם מזה, שדעת כ"ק אדמו"ר נשי"ד הוא שאין לעיין ולהסתפק שאינה רשות הרבים מחמת שאינם מפולשים, וכן מחמת שישנן מחיצות הבתים.

ומזה יוצא בבירור שהרבי שאישר שמנהטן הוא ר"ה דאורייתא לולא העיון והבירור מחמת ה"שראנקען" (שהוא ענין נפרד מענין רחוב העקום, כפשוט ממש), ולולא המחיצות, שלא דן אודותם נוקט שאכן מנהטן היא ר"ה דאורייתא מחמת שיש ס"ר, ואין שום מקום להסתפק אפי' מחמת שישנה אפשרות שבכל מנהטן אין אפי' רחוב אחד שיש לה ס"ר בכל יום, ובוודאי רובא דרובא ממנהטן אין בה רחוב כזה וכו'.

רואים בבירור בדברי כ"ק אדמו"ר שהסכים לדבריו בנוגע דין ס"ר, שהרי אם אינו מסכים לדבריו היה צריך לכתוב דבר יותר פשוט שיש לעיין האם יש ס"ר בכל רחוב ובכל יום, והרי זה מציאות שרואים בכל יום, וממילא, רואים שמצד זה כ"ק אדמו"ר מסכים עימו. ועד"ז לגבי מפולש ומחיצת הבתים. אלא שמוסיף עוד נקודה בנוגע צוה"פ וכו'.

יש להוסיף ולהדגיש בכ"ז: (א) אין לומר שדברי הרבי קאי על כל הרחובות במנהטן, ורוצה ליתן טעם למה כתב רק טעם זה, כי הטעמים האחרים לא שייכים לכל הרחובות, כיון דזה לא מסתברי כלל, שהרי הרב איזנשטט רצה להניח בפשיטות שכל הרחובות

באם היה דעת רבינו כנ"ל, היה לרבינו לכתוב גם אודות ענין זה שיש צורך "לברר" האם אכן ישנם רחובות שישנם ס"ר בכל יום? ולהוסיף, שגם הרחובות שיתכן שיש בהם ס"ר, אינם אותם רחובות דווקא שמכוונים ומפולשים משער לשער, ומדלא קאמר הכי, ברור דלא סב"ל הכי, ומספיק מה שיש בכל מנהטן בכללותה ס"ר בכ"י.

נמצא שדוקא הצהרה כזו נופלת בגדר של מי שהולך ומודה עם דעת רבו מתקשר ומתדבק עם השכינה, ומכלל הן אתה שומע לאו ש"החולק וכו'. . . שכינה ח"ו", אבל היות כי מידה טובה מרובה, נתמקד בהוספת אור וחלק הטוב, ולכן:

הבה נתחזק עוז, ללכת בדרכי ופסקי רבותינו נשיאינו, ההולכים ומתדבקים בדרכיהם ובעקבותיהם לאורם נס"ו שעל ידי זה דוקא מתדבקים בשכינה ממש, ונגדור פרצות השבת, שבזכות שמירתה נגאלין ישראל, ונוסיף עוד בנדבך של הכנת עצמו וכל העולם לקבלת פני משיח צדקנו והגאולה השלימה בחיזוק שמירת השבת, וכמו שאמרו חז"ל אלמלא שמרו ישראל וכו' מיד נגאלין.



שעקמימות הוא חסרון בתורת ר"ה, ומצד שני הוא סובר שיש חסרון בתורת ר"ה, מצד זה שאין בכל רחוב ס"ר, א"כ בזה אין צריך ל"עיון" בההלכה, כיון שאם היה שברור שצריך שלא יהא שום עקמימות, ואם האמת היה שצריך דוקא בכל רחוב ס"ר, בוודאי הול"ל להעיר ולהשיג על הרב אייזנשטט, שאין קביעתו נכונה, שכל מנהטן רה"ר דאו' (לולא המחיצות), כיון שחלקים רבים, (רובה?), אין ס"ר ברוב רובם של הרחובותיה, וכן הרבה רחובות אינם מפולשים והם עקומים. ואם הדברים נכונים שזהו דעתו, הרי בזה היה דוחה לגמרי את קביעת הרב אייזנשטט, ואדרבה אז היה צריך "בירור" להיפך – איזה רחובות אכן אינם עקומים, ואיזה רחובות ישנם ס"ר באותו רחוב בכל יום, ומדלא אמר כן ש"מ בוודאות דלא סב"ל הכי,

(ג) וכמו"כ אין לומר, שמחיצות הבתים מהווים רה"י מה"ת, דאם היה כן דעת רבינו, זה בפשטות קאי על כל של מנהטן דנבנה באותו מבנה, שיש מחיצות כב' צדדי הרחוב, ובצד שכנגד יש עומ"ר שעושה "ג' מחיצות" כו', דא"כ הרי שבזה א"צ "בירור" שהרי דבר פשוט ומפורסם הוא, וגם א"צ "עיון" בההלכה. וא"כ בוודאי היה לרבינו לכתוב אודות שמחיצות הבתים מהווים רה"י מה"ת, ומדלא אמר כן ש"מ לית ליה כלל דבר זה,

(ד) ועוד יש להעיר, דאם היה דעת רבינו שצריך ס"ר בכל רחוב, א"כ מניין לנו דבר זה בפשיטות שאכן ברור בוודאות שישנם רחובות במנהטן שעוברים בו "בכל יום" ס"ר? ולכאו'

# שייך לע' שמג"ד

ציור א

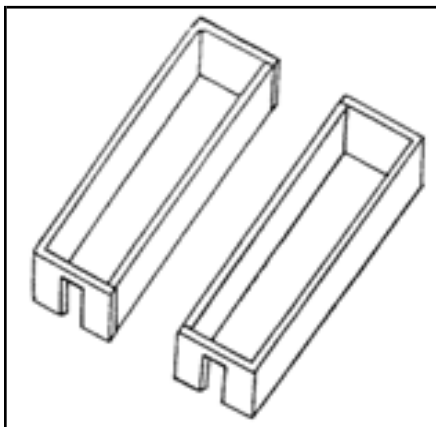

ציור ב

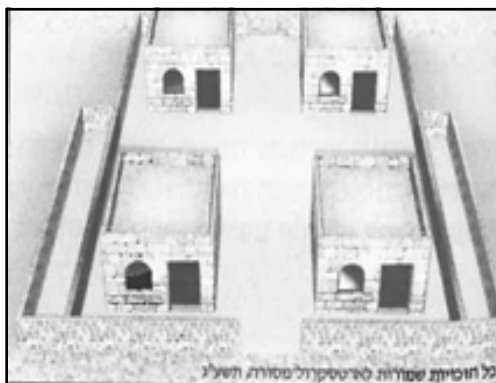

Reproduced from Schottenstein Talmud Heb. - Eruvin 2 by Artscroll / Mesorah with permission of the copyright holders, ArtScroll / Mesorah Publications, Ltd.

